



ประกาศเทศบาลนครขอนแก่น

เรื่อง ประกวดราคาจ้างก่อสร้างโครงการปรับปรุงสนามฟุตบอล บริเวณสวนสาธารณะบึงทุ่งสร้างเฟส ๒
ด้วยวิธีประกวดราคาอิเล็กทรอนิกส์ (e-bidding)

เทศบาลนครขอนแก่น มีความประสงค์จะประกวดราคาจ้างก่อสร้างโครงการปรับปรุงสนามฟุตบอล บริเวณสวนสาธารณะบึงทุ่งสร้างเฟส ๒ ด้วยวิธีประกวดราคาอิเล็กทรอนิกส์ (e-bidding) ราคากลางของงานจ้างก่อสร้าง ในการประกวดราคาครั้งนี้ เป็นเงินทั้งสิ้น ๑,๔๙๑,๑๔๔.๓๕ บาท (หนึ่งล้านสี่แสนเก้าหมื่นหนึ่งพันหนึ่งร้อยสี่สิบสี่บาทสามสิบห้าสตางค์) ตามรายการ ดังนี้

งานก่อสร้างอาคารสำนักงาน	จำนวน	๑	งาน
--------------------------	-------	---	-----

ผู้ยื่นข้อเสนอจะต้องมีคุณสมบัติ ดังต่อไปนี้

๑. มีความสามารถตามกฎหมาย

๒. ไม่เป็นบุคคลล้มละลาย

๓. ไม่อยู่ระหว่างเลิกกิจการ

๔. ไม่เป็นบุคคลซึ่งอยู่ระหว่างถูกระงับการยื่นข้อเสนอหรือทำสัญญากับหน่วยงานของรัฐไว้ชั่วคราว เนื่องจากเป็นผู้ที่ไม่ผ่านเกณฑ์การประเมินผลการปฏิบัติงานของผู้ประกอบการตามระเบียบที่รัฐมนตรีว่าการกระทรวงการคลังกำหนดตามที่ประกาศเผยแพร่ในระบบเครือข่ายสารสนเทศของกรมบัญชีกลาง

๕. ไม่เป็นบุคคลซึ่งถูกระงับชื่อไว้ในบัญชีรายชื่อผู้ทำงานและได้แจ้งเวียนชื่อให้เป็นผู้ทำงานของหน่วยงานของรัฐในระบบเครือข่ายสารสนเทศของกรมบัญชีกลาง ซึ่งรวมถึงนิติบุคคลที่ผู้ทำงานเป็นหุ้นส่วนผู้จัดการ กรรมการผู้จัดการ ผู้บริหาร ผู้มีอำนาจในการดำเนินงานในกิจการของนิติบุคคลนั้นด้วย

๖. มีคุณสมบัติและไม่มีลักษณะต้องห้ามตามที่คณะกรรมการนโยบายการจัดซื้อจัดจ้างและการบริหารพัสดุภาครัฐกำหนดในราชกิจจานุเบกษา

๗. เป็นนิติบุคคลผู้มีอาชีพรับจ้างงานที่ประกวดราคาอิเล็กทรอนิกส์ดังกล่าว

๘. ไม่เป็นผู้มีผลประโยชน์ร่วมกันกับผู้ยื่นข้อเสนอรายอื่นที่เข้ายื่นข้อเสนอให้แก่เทศบาลนครขอนแก่น ณ วันประกาศประกวดราคาอิเล็กทรอนิกส์ หรือไม่เป็นผู้กระทำการอันเป็นการขัดขวางการแข่งขันราคาอย่างเป็นธรรม ในการประกวดราคาอิเล็กทรอนิกส์ครั้งนี้

๙. ไม่เป็นผู้ได้รับเอกสิทธิ์หรือความคุ้มกัน ซึ่งอาจปฏิเสธไม่ยอมขึ้นศาลไทย เว้นแต่รัฐบาลของผู้ยื่นข้อเสนอได้มีคำสั่งสละเอกสิทธิ์และความคุ้มกันเช่นนั้น

๑๐. ผู้ยื่นข้อเสนอต้องมีผลงานก่อสร้างประเภทเดียวกันกับผลงานที่ประกวดราคาจ้างก่อสร้างในวงเงินไม่น้อยกว่า ๖๕๐,๐๐๐.๐๐ บาท (หกแสนห้าหมื่นบาทถ้วน) และเป็นผลงานที่เป็นคู่สัญญาโดยตรงกับหน่วยงานของรัฐ หรือหน่วยงานเอกชนที่ เทศบาลนครขอนแก่น เชื่อถือ

๑๑. ผู้ยื่นข้อเสนอที่ยื่นข้อเสนอในรูปแบบของ "กิจการร่วมค้า" ต้องมีคุณสมบัติดังนี้
กรณีที่ข้อตกลงระหว่างผู้เข้าร่วมค้ากำหนดให้ผู้เข้าร่วมค้ารายใดรายหนึ่งเป็นผู้เข้าร่วมค้าหลัก ข้อตกลงระหว่างผู้เข้าร่วมค้าจะต้องมีการกำหนดสัดส่วนหน้าที่และความรับผิดชอบในปริมาณงานสิ่งของ หรือมูลค่าตามสัญญาของผู้เข้าร่วมค้าหลักมากกว่าผู้เข้าร่วมค้ารายอื่นทุกราย

กรณีที่ข้อตกลงระหว่างผู้เข้าร่วมค้ากำหนดให้ผู้เข้าร่วมค้ารายใดรายหนึ่งเป็นผู้เข้าร่วมค้าหลัก กิจการร่วมค่านั้นต้องใช้ผลงานของผู้เข้าร่วมค้าหลักรายเดียวเป็นผลงานของกิจการร่วมค้าที่ยื่นข้อเสนอ

สำหรับข้อตกลงระหว่างผู้เข้าร่วมค้าที่ไม่ได้กำหนดให้ผู้เข้าร่วมค้ารายใดเป็นผู้เข้าร่วมค้าหลัก ผู้เข้าร่วมค้าทุกรายจะต้องมีคุณสมบัติครบถ้วนตามเงื่อนไขที่กำหนดไว้ในเอกสารเชิญชวน หรือหนังสือเชิญชวน

กรณีที่ข้อตกลงระหว่างผู้เข้าร่วมค้ากำหนดให้มีการมอบหมายผู้เข้าร่วมค้ารายใดรายหนึ่งเป็นผู้ยื่นข้อเสนอ ในนามกิจการร่วมค้า การยื่นข้อเสนอดังกล่าวไม่ต้องมีหนังสือมอบอำนาจ

สำหรับข้อตกลงระหว่างผู้เข้าร่วมค้าที่ไม่ได้กำหนดให้ผู้เข้าร่วมค้ารายใดเป็นผู้ยื่นข้อเสนอ ผู้เข้าร่วมค้าทุกรายจะต้องลงลายมือชื่อในหนังสือมอบอำนาจให้ผู้เข้าร่วมค้ารายใดรายหนึ่งเป็นผู้ยื่นข้อเสนอในนามกิจการร่วมค้า

๑๒. ผู้ยื่นข้อเสนอต้องลงทะเบียนที่มีข้อมูลถูกต้องครบถ้วนในระบบจัดซื้อจัดจ้างภาครัฐด้วยอิเล็กทรอนิกส์ (Electronic Government Procurement : e-GP) ของกรมบัญชีกลาง

๑๓. ผู้ยื่นข้อเสนอต้องมีมูลค่าสุทธิของกิจการ ดังนี้
(๑) กรณีผู้ยื่นข้อเสนอเป็นนิติบุคคลที่จัดตั้งขึ้นตามกฎหมายไทยซึ่งได้จดทะเบียนเกินกว่า ๑ ปี ต้องมีมูลค่าสุทธิของกิจการ จากผลต่างระหว่างสินทรัพย์สุทธิหักด้วยหนี้สินสุทธิ ที่ปรากฏในงบแสดงฐานะการเงินที่มีการตรวจรับรองแล้ว ซึ่งจะต้องแสดงค่าเป็นบวก ๑ ปีสุดท้ายก่อนวันยื่นข้อเสนอ

(๒) กรณีผู้ยื่นข้อเสนอเป็นนิติบุคคลที่จัดตั้งขึ้นตามกฎหมายไทย ซึ่งยังไม่มีงบแสดงฐานะการเงินกับกรมพัฒนาธุรกิจการค้า ให้พิจารณาการกำหนดมูลค่าของทุนจดทะเบียน โดยผู้ยื่นข้อเสนอจะต้องมีทุนจดทะเบียนที่เรียกชำระมูลค่าหุ้นแล้ว ณ วันที่ยื่นข้อเสนอ ไม่ต่ำกว่า ๑ ล้านบาท

(๓) สำหรับการจัดซื้อจัดจ้างครั้งหนึ่งที่มีวงเงินเกิน ๕๐๐,๐๐๐ บาทขึ้นไป กรณีผู้ยื่นข้อเสนอเป็นบุคคลธรรมดา โดยพิจารณาจากหนังสือรับรองบัญชีเงินฝาก ไม่เกิน ๙๐ วันก่อนวันยื่นข้อเสนอ โดยต้องมีเงินฝากคงเหลือในบัญชีธนาคารเป็นมูลค่า ๑ ใน ๔ ของมูลค่างบประมาณของโครงการหรือรายการที่ยื่นข้อเสนอในแต่ละครั้ง และหากเป็นผู้ชนะการจัดซื้อจัดจ้างหรือเป็นผู้ได้รับการคัดเลือกจะต้องแสดงบัญชีเงิน

ฝากที่มีมูลค่าดังกล่าวอีกครั้งหนึ่งในวันลงนามในสัญญา

(๔) กรณีที่ผู้ยื่นข้อเสนอไม่มีมูลค่าสุทธิของกิจการหรือทุนจดทะเบียน หรือมีแต่ไม่เพียงพอที่จะเข้ายื่นข้อเสนอ ผู้ยื่นข้อเสนอสามารถขอวงเงินสินเชื่อ โดยต้องมีวงเงินสินเชื่อ ๑ ใน ๔ ของมูลค่างบประมาณของโครงการหรือรายการที่ยื่นข้อเสนอในครั้งนั้น (สินเชื่อที่ธนาคารภายในประเทศ หรือบริษัทเงินทุนหรือบริษัทเงินทุนหลักทรัพย์ที่ได้รับอนุญาตให้ประกอบกิจการเงินทุนเพื่อการพาณิชย์ และประกอบธุรกิจค้าประกันตามประกาศของธนาคารแห่งประเทศไทย ตามรายชื่อบริษัทเงินทุนที่ธนาคารแห่งประเทศไทยแจ้งเวียนให้ทราบ โดยพิจารณาจากยอดเงินรวมของวงเงินสินเชื่อที่สำนักงานใหญ่รับรอง หรือที่สำนักงานสาขารับรอง (กรณีได้รับมอบอำนาจจากสำนักงานใหญ่) ซึ่งออกให้แก่ผู้ยื่นข้อเสนอ นับถึงวันยื่นข้อเสนอไม่เกิน ๙๐ วัน)

(๕) กรณีตาม (๑) - (๔) ยกเว้นสำหรับกรณีดังต่อไปนี้

(๕.๑) กรณีที่ผู้ยื่นข้อเสนอเป็นหน่วยงานของรัฐ

(๕.๒) นิติบุคคลที่จัดตั้งขึ้นตามกฎหมายไทยที่อยู่ระหว่างการฟื้นฟูกิจการตามพระราชบัญญัติล้มละลาย (ฉบับที่ ๑๐) พ.ศ. ๒๕๖๑

(๕.๓) งานจ้างก่อสร้าง ที่กรมบัญชีกลางได้ขึ้นทะเบียนผู้ประกอบการงานก่อสร้างแล้ว และงานจ้างก่อสร้างที่หน่วยงานของรัฐได้มีการจัดทำบัญชีผู้ประกอบการงานก่อสร้างที่มีคุณสมบัติเบื้องต้นไว้แล้ว ก่อนวันที่พระราชบัญญัติการจัดซื้อจัดจ้างและการบริหารพัสดุภาครัฐมีผลใช้บังคับ

ผู้ยื่นข้อเสนอต้องยื่นข้อเสนอและเสนอราคาทางระบบจัดซื้อจัดจ้างภาครัฐด้วยอิเล็กทรอนิกส์ ในวันที่ ๑๓ สิงหาคม ๒๕๖๗ ระหว่างเวลา ๐๙.๐๐ น. ถึง ๑๒.๐๐ น.

ผู้สนใจสามารถขอรับเอกสารประกวดราคาอิเล็กทรอนิกส์ โดยดาวน์โหลดเอกสารทางระบบจัดซื้อจัดจ้างภาครัฐด้วยอิเล็กทรอนิกส์ หัวข้อ ค้นหาประกาศจัดซื้อจัดจ้างได้ตั้งแต่วันที่ประกาศจนถึงวันเสนอราคา

ผู้ยื่นข้อเสนอสามารถเตรียมเอกสารข้อเสนอได้ตั้งแต่วันที่ประกาศจนถึงวันเสนอราคา

ผู้สนใจสามารถดูรายละเอียดได้ที่เว็บไซต์ www.kkmuni.go.th หรือ www.gprocurement.go.th

หรือสอบถามทางโทรศัพท์หมายเลข ๐๔๓-๒๗๐๗๓๐ ในวันและเวลาราชการ

ประกาศ ณ วันที่ ๒ สิงหาคม พ.ศ. ๒๕๖๗

(นายธีระศักดิ์ ชีมาวุฒินันท์)

นายกเทศมนตรีนครขอนแก่น

ปลัดเทศบาล.....	
ผอ.กองพัสดุ.....	
หน.ฝ่าย.....	
หน.กลุ่มงาน.....	
ผู้พิมพ์.....	



เอกสารประกวดราคาจ้างก่อสร้างด้วยการประกวดราคาอิเล็กทรอนิกส์ (e-bidding)

เลขที่ ๙๒ /๒๕๖๗

ประกวดราคาจ้างก่อสร้างโครงการปรับปรุงสนามฟุตบอล บริเวณสวนสาธารณะบึงทุ่งสร้างเฟส ๒ ด้วยวิธี
ประกวดราคาอิเล็กทรอนิกส์ (e-bidding)

ตามประกาศ เทศบาลนครขอนแก่น

ลงวันที่ ๒ สิงหาคม ๒๕๖๗

เทศบาลนครขอนแก่น ซึ่งต่อไปนี้เรียกว่า "เทศบาลนครขอนแก่น" มีความประสงค์จะ
ประกวดราคาจ้างก่อสร้างโครงการปรับปรุงสนามฟุตบอล บริเวณสวนสาธารณะบึงทุ่งสร้างเฟส ๒ ด้วยวิธี
ประกวดราคาอิเล็กทรอนิกส์ (e-bidding) ด้วยวิธีประกวดราคาอิเล็กทรอนิกส์ (e-bidding) โดยมีข้อแนะนำ
และข้อกำหนดดังต่อไปนี้

๑. เอกสารแนบท้ายเอกสารประกวดราคาอิเล็กทรอนิกส์

- ๑.๑ ร่างรายละเอียดขอบเขตของงานทั้งโครงการ (Terms of Reference : TOR)
- ๑.๒ แบบใบเสนอราคาที่กำหนดไว้ในระบบจัดซื้อจัดจ้างภาครัฐด้วยอิเล็กทรอนิกส์
- ๑.๓ แบบสัญญาจ้างก่อสร้าง
- ๑.๔ แบบหนังสือค้ำประกัน
 - (๑) หลักประกันสัญญา
- ๑.๕ สูตรการปรับราคา
- ๑.๖ บทนิยาม
 - (๑) ผู้ที่มีผลประโยชน์ร่วมกัน
 - (๒) การขัดขวางการแข่งขันอย่างเป็นธรรม
- ๑.๗ แบบบัญชีเอกสารที่กำหนดไว้ในระบบจัดซื้อจัดจ้างภาครัฐด้วยอิเล็กทรอนิกส์
 - (๑) บัญชีเอกสารส่วนที่ ๑
 - (๒) บัญชีเอกสารส่วนที่ ๒
- ๑.๘ แผนการใช้วัสดุที่ผลิตภายในประเทศและแผนการใช้เหล็กที่ผลิตภายในประเทศ
- ๑.๙ แผนการทำงาน

๒. คุณสมบัติของผู้ยื่นข้อเสนอ

- ๒.๑ มีความสามารถตามกฎหมาย
- ๒.๒ ไม่เป็นบุคคลล้มละลาย

๒.๓ ไม่อยู่ระหว่างเลิกกิจการ

๒.๔ ไม่เป็นบุคคลซึ่งอยู่ระหว่างถูกระงับการยื่นข้อเสนอหรือทำสัญญากับหน่วยงานของรัฐไว้ชั่วคราว เนื่องจากเป็นผู้ที่ไม่ผ่านเกณฑ์การประเมินผลการปฏิบัติงานของผู้ประกอบการตามระเบียบที่รัฐมนตรีว่าการกระทรวงการคลังกำหนดตามที่ประกาศเผยแพร่ในระบบเครือข่ายสารสนเทศของกรมบัญชีกลาง

๒.๕ ไม่เป็นบุคคลซึ่งถูกระบุชื่อไว้ในบัญชีรายชื่อผู้ทำงานและได้แจ้งเวียนชื่อให้เป็นผู้ทำงานของหน่วยงานของรัฐในระบบเครือข่ายสารสนเทศของกรมบัญชีกลาง ซึ่งรวมถึงนิติบุคคลที่ผู้ทำงานเป็นหุ้นส่วนผู้จัดการ กรรมการผู้จัดการ ผู้บริหาร ผู้มีอำนาจในการดำเนินงานในกิจการของนิติบุคคลนั้นด้วย

๒.๖ มีคุณสมบัติและไม่มีลักษณะต้องห้ามตามที่คณะกรรมการนโยบายการจัดซื้อจัดจ้าง และการบริหารพัสดุภาครัฐกำหนดในราชกิจจานุเบกษา

๒.๗ เป็นนิติบุคคลผู้มีอาชีพรับจ้างงานที่ประกวดราคาอิเล็กทรอนิกส์ดังกล่าว

๒.๘ ไม่เป็นผู้มีผลประโยชน์ร่วมกันกับผู้ยื่นข้อเสนอรายอื่นที่เข้ายื่นข้อเสนอให้แก่เทศบาลนครขอนแก่น ณ วันประกาศประกวดราคาอิเล็กทรอนิกส์ หรือไม่เป็นผู้กระทำการอันเป็นการขัดขวางการแข่งขันอย่างเป็นธรรมในการประกวดราคาอิเล็กทรอนิกส์ครั้งนี้

๒.๙ ไม่เป็นผู้ได้รับเอกสิทธิ์หรือความคุ้มกัน ซึ่งอาจปฏิเสธไม่ยอมขึ้นศาลไทย เว้นแต่รัฐบาลของผู้ยื่นข้อเสนอได้มีคำสั่งให้สละเอกสิทธิ์และความคุ้มกันเช่นนั้น

๒.๑๐ ผู้ยื่นข้อเสนอต้องมีผลงานก่อสร้างประเภทเดียวกันกับผลงานที่ประกวดราคาจ้าง ก่อสร้างในวงเงินไม่น้อยกว่า ๒๕๐,๐๐๐.๐๐ บาท (หกแสนเก้าหมื่นบาทถ้วน) และเป็นผลงานที่เป็นคู่สัญญาโดยตรงกับหน่วยงานของรัฐ หรือหน่วยงานเอกชนที่ เทศบาลนครขอนแก่น เชื้อถือ

๒.๑๑ กิจการร่วมค้าที่ยื่นข้อเสนอในรูปแบบของ "กิจการร่วมค้า" ต้องมีคุณสมบัติดังนี้
กรณีที่ข้อตกลงระหว่างผู้เข้าร่วมค้ากำหนดให้ผู้เข้าร่วมค้ารายใดรายหนึ่งเป็นผู้เข้าร่วมค้าหลัก ข้อตกลงระหว่างผู้เข้าร่วมค้าจะต้องมีการกำหนดสัดส่วนหน้าที่และความรับผิดชอบในปริมาณงาน สิ่งของหรือมูลค่าตามสัญญาของผู้เข้าร่วมค้าหลักมากกว่าผู้เข้าร่วมค้ารายอื่นทุกราย

กรณีที่ข้อตกลงระหว่างผู้เข้าร่วมค้ากำหนดให้ผู้เข้าร่วมค้ารายใดรายหนึ่งเป็นผู้เข้าร่วมค้าหลัก กิจการร่วมค่านั้นต้องใช้ผลงานของผู้เข้าร่วมค้าหลักรายเดียวเป็นผลงานของกิจการร่วมค้าที่ยื่นข้อเสนอ

สำหรับข้อตกลงระหว่างผู้เข้าร่วมค้าที่ไม่ได้กำหนดให้ผู้เข้าร่วมค้ารายใดเป็นผู้เข้าร่วมค้าหลัก ผู้เข้าร่วมค้าทุกรายจะต้องมีคุณสมบัติครบถ้วนตามเงื่อนไขที่กำหนดไว้ในเอกสารเชิญชวน หรือหนังสือเชิญชวน

กรณีที่ข้อตกลงระหว่างผู้เข้าร่วมค้ากำหนดให้มีการมอบหมายผู้เข้าร่วมค้ารายใดรายหนึ่งเป็นผู้ยื่นข้อเสนอ ในนามกิจการร่วมค้า การยื่นข้อเสนอดังกล่าวไม่ต้องมีหนังสือมอบอำนาจ

สำหรับข้อตกลงระหว่างผู้เข้าร่วมค้าที่ไม่ได้กำหนดให้ผู้เข้าร่วมค้ารายใดเป็นผู้ยื่นข้อเสนอ ผู้เข้าร่วมค้าทุกรายจะต้องลงลายมือชื่อในหนังสือมอบอำนาจให้ผู้เข้าร่วมค้ารายใดรายหนึ่งเป็นผู้ยื่นข้อเสนอ ในนามกิจการร่วมค้า

๒.๑๒ ผู้ยื่นข้อเสนอต้องลงทะเบียนที่มีข้อมูลถูกต้องครบถ้วนในระบบจัดซื้อจัดจ้างภาครัฐด้วย อิเล็กทรอนิกส์ (Electronic Government Procurement : e-GP) ของกรมบัญชีกลาง

๒.๑๓ ผู้ยื่นข้อเสนอต้องมีมูลค่าสุทธิของกิจการ ดังนี้

(๑) กรณีผู้ยื่นข้อเสนอเป็นนิติบุคคลที่จัดตั้งขึ้นตามกฎหมายไทยซึ่งได้จดทะเบียนเกินกว่า ๑ ปี ต้องมีมูลค่าสุทธิของกิจการ จากผลต่างระหว่างสินทรัพย์สุทธิหักด้วยหนี้สินสุทธิ ที่ปรากฏในงบแสดงฐานะการเงินที่มีการตรวจรับรองแล้ว ซึ่งจะต้องแสดงค่าเป็นบวก ๑ ปีสุดท้ายก่อนวันยื่นข้อเสนอ

(๒) กรณีผู้ยื่นข้อเสนอเป็นนิติบุคคลที่จัดตั้งขึ้นตามกฎหมายไทย ซึ่งยังไม่มีงบแสดงฐานะการเงินกับกรมพัฒนาธุรกิจการค้า ให้พิจารณาการกำหนดมูลค่าของทุนจดทะเบียน โดยผู้ยื่นข้อเสนอจะต้องมีทุนจดทะเบียนที่เรียกชำระมูลค่าหุ้นแล้ว ณ วันที่ยื่นข้อเสนอ ไม่ต่ำกว่า ๑ ล้านบาท

(๓) สำหรับการจัดซื้อจัดจ้างครั้งหนึ่งที่มีวงเงินเกิน ๕๐๐,๐๐๐ บาทขึ้นไป กรณีผู้ยื่นข้อเสนอเป็นบุคคลธรรมดา โดยพิจารณาจากหนังสือรับรองบัญชีเงินฝาก ไม่เกิน ๙๐ วันก่อนวันยื่นข้อเสนอ โดยต้องมีเงินฝากคงเหลือในบัญชีธนาคารเป็นมูลค่า ๑ ใน ๔ ของมูลค่างบประมาณของโครงการหรือรายการที่ยื่นข้อเสนอในแต่ละครั้ง และหากเป็นผู้ชนะการจัดซื้อจัดจ้างหรือเป็นผู้ได้รับการคัดเลือกจะต้องแสดงบัญชีเงินฝากที่มีมูลค่าดังกล่าวอีกครั้งหนึ่งในวันลงนามในสัญญา

(๔) กรณีที่ผู้ยื่นข้อเสนอไม่มีมูลค่าสุทธิของกิจการหรือทุนจดทะเบียน หรือมีแต่ไม่เพียงพอที่จะ เข้ายื่นข้อเสนอ ผู้ยื่นข้อเสนอสามารถขอวงเงินสินเชื่อ โดยต้องมีวงเงินสินเชื่อ ๑ ใน ๔ ของมูลค่างบประมาณของโครงการหรือรายการที่ยื่นข้อเสนอในครั้งนั้น (สินเชื่อที่ธนาคารภายในประเทศ หรือบริษัทเงินทุนหรือบริษัทเงินทุนหลักทรัพย์ที่ได้รับอนุญาตให้ประกอบกิจการเงินทุนเพื่อการพาณิชย์ และประกอบธุรกิจค้าประกันตามประกาศของธนาคารแห่งประเทศไทย ตามรายชื่อบริษัทเงินทุนที่ธนาคารแห่งประเทศไทยแจ้งเวียนให้ทราบ โดยพิจารณาจากยอดเงินรวมของวงเงินสินเชื่อที่สำนักงานใหญ่รับรอง หรือที่สำนักงานสาขารับรอง (กรณีได้รับมอบอำนาจจากสำนักงานใหญ่) ซึ่งออกให้แก่ผู้ยื่นข้อเสนอ นับถึงวันยื่นข้อเสนอไม่เกิน ๙๐ วัน)

(๕) กรณีตาม (๑) - (๔) ยกเว้นสำหรับกรณีดังต่อไปนี้

(๕.๑) กรณีที่ผู้ยื่นข้อเสนอเป็นหน่วยงานของรัฐ

(๕.๒) นิติบุคคลที่จัดตั้งขึ้นตามกฎหมายไทยที่อยู่ระหว่างการฟื้นฟูกิจการตามพระราชบัญญัติล้มละลาย (ฉบับที่ ๑๐) พ.ศ. ๒๕๖๑

(๕.๓) งานจ้างก่อสร้าง ที่กรมบัญชีกลางได้ขึ้นทะเบียนผู้ประกอบการงานก่อสร้างแล้ว และงานจ้างก่อสร้างที่หน่วยงานของรัฐได้มีการจัดทำบัญชีผู้ประกอบการงานก่อสร้างที่มีคุณสมบัติเบื้องต้นไว้แล้ว ก่อนวันที่พระราชบัญญัติการจัดซื้อจัดจ้างและการบริหารพัสดุภาครัฐมีผลใช้บังคับ

๓. หลักฐานการยื่นข้อเสนอ

ผู้ยื่นข้อเสนอจะต้องเสนอเอกสารหลักฐานยื่นมาพร้อมกับการเสนอราคาทางระบบจัดซื้อจัดจ้างภาครัฐด้วยอิเล็กทรอนิกส์ โดยแยกเป็น ๒ ส่วน คือ

๓.๑ ส่วนที่ ๑ อย่างน้อยต้องมีเอกสารดังต่อไปนี้

(๑) ในกรณีผู้ยื่นข้อเสนอเป็นนิติบุคคล
(ก) ห้างหุ้นส่วนสามัญหรือห้างหุ้นส่วนจำกัด ให้ยื่นสำเนาหนังสือรับรองการจดทะเบียนนิติบุคคล บัญชีรายชื่อหุ้นส่วนผู้จัดการ ผู้มีอำนาจควบคุม (ถ้ามี)

(ข) บริษัทจำกัดหรือบริษัทมหาชนจำกัด ให้ยื่นสำเนาหนังสือรับรองการจดทะเบียนนิติบุคคล หนังสือบริคณห์สนธิ บัญชีรายชื่อกรรมการผู้จัดการ ผู้มีอำนาจควบคุม (ถ้ามี) และบัญชีผู้ถือหุ้นรายใหญ่ (ถ้ามี)

(๒) ในกรณีผู้ยื่นข้อเสนอเป็นบุคคลธรรมดาหรือคณะบุคคลที่มีใจนิติบุคคล ให้ยื่นสำเนาบัตรประจำตัวประชาชนของผู้ยื่น ข้อเสนอข้อตกลงที่แสดงถึงการเข้าเป็นหุ้นส่วน (ถ้ามี) สำเนาบัตรประจำตัวประชาชนของผู้เป็นหุ้นส่วน หรือสำเนาหนังสือเดินทางของผู้เป็นหุ้นส่วนที่ได้ถือสัญชาติไทย

(๓) ในกรณีผู้ยื่นข้อเสนอเป็นผู้ยื่นข้อเสนอรวมกันในฐานะเป็นผู้ร่วมค้า ให้ยื่นสำเนาสัญญาของการเข้าร่วมค้า และเอกสารตามที่ระบุไว้ใน (๑) หรือ (๒) ของผู้ร่วมค้า แล้วแต่กรณี

(๔) ผู้ยื่นข้อเสนอต้องแสดงหลักฐานเกี่ยวกับมูลค่าสุทธิของกิจการ ดังนี้

(๔.๑) ในกรณีผู้ยื่นข้อเสนอเป็นนิติบุคคล ให้ยื่นงบแสดงฐานะการเงินที่มีการรับรองแล้ว ๑ ปีสุดท้ายก่อนวันยื่นข้อเสนอ โดยให้ยื่นขณะเข้าเสนอราคา

(๔.๒) ในกรณีผู้ยื่นข้อเสนอเป็นบุคคลธรรมดา ให้ยื่นหนังสือรับรองบัญชีเงินฝาก ไม่เกิน ๙๐ วัน ก่อนวันยื่นข้อเสนอ โดยให้ยื่นขณะเข้าเสนอราคา และจะต้องแสดงหนังสือรับรองบัญชีเงินฝากที่มีมูลค่าดังกล่าวอีกครั้งหนึ่งในวันลงนามในสัญญา

(๔.๓) กรณีที่ผู้ยื่นข้อเสนอไม่มีมูลค่าสุทธิของกิจการและทุนจดทะเบียน หรือมีแต่ไม่เพียงพอที่จะเข้ายื่นข้อเสนอ ให้ยื่นสำเนาหนังสือรับรองวงเงินสินเชื่อ (สินเชื่อที่ธนาคารภายในประเทศหรือบริษัทเงินทุนหรือบริษัทเงินทุนหลักทรัพย์ที่ได้รับอนุญาตให้ประกอบกิจการเงินทุนเพื่อการพาณิชย์และประกอบธุรกิจค้าประกัน ตามประกาศของธนาคารแห่งประเทศไทย ตามรายชื่อบริษัทเงินทุนที่ธนาคารแห่งประเทศไทยแจ้งเวียนให้ทราบ โดยพิจารณาจากยอดเงินรวมของวงเงินสินเชื่อที่สำนักงานใหญ่รับรองหรือที่สำนักงานสาขารับรอง (กรณีได้รับมอบอำนาจจากสำนักงานใหญ่) ซึ่งออกให้แก่ผู้ยื่นข้อเสนอ นับถึงวันยื่นข้อเสนอไม่เกิน ๙๐ วัน)

(๕) สำเนาใบทะเบียนพาณิชย์พร้อมรับรองสำเนาถูกต้อง (ถ้ามี) (ถ้ามี)

(๖) สำเนาใบทะเบียนภาษีมูลค่าเพิ่มพร้อมรับรองสำเนาถูกต้อง (ถ้ามี) (ถ้ามี)

(๗) บัญชีเอกสารส่วนที่ ๑ ทั้งหมดที่ได้ยื่นพร้อมกับการเสนอราคาทางระบบจัดซื้อจัดจ้างภาครัฐด้วยอิเล็กทรอนิกส์ ตามแบบในข้อ ๑.๗ (๑) โดยไม่ต้องแนบในรูปแบบ PDF File (Portable Document Format)

ทั้งนี้ เมื่อผู้ยื่นข้อเสนอดำเนินการแนบไฟล์เอกสารตามบัญชีเอกสารส่วนที่

๑ ครบถ้วน ถูกต้องแล้ว ระบบจัดซื้อจัดจ้างภาครัฐด้วยอิเล็กทรอนิกส์จะสร้างบัญชีเอกสารส่วนที่ ๑ ตามแบบ
ในข้อ ๑.๗ (๑) ให้โดยผู้ยื่นข้อเสนอไม่ต้องแนบบัญชีเอกสารส่วนที่ ๑ ดังกล่าวในรูปแบบ PDF File (Portable
Document Format)

๓.๒ ส่วนที่ ๒ อย่างน้อยต้องมีเอกสารดังต่อไปนี้

(๑) ในกรณีที่ผู้ยื่นข้อเสนอมอบอำนาจให้บุคคลอื่นกระทำการแทนให้แนบ
หนังสือมอบอำนาจซึ่งติดอากรแสตมป์ตามกฎหมาย โดยมีหลักฐานแสดงตัวตนของผู้มอบอำนาจและผู้รับ
มอบอำนาจ ทั้งนี้หากผู้รับมอบอำนาจเป็นบุคคลธรรมดาต้องเป็นผู้ที่บรรลุนิติภาวะตามกฎหมายแล้วเท่านั้น

(๒) สำเนาหนังสือรับรองผลงานก่อสร้าง

(๓) สำเนาใบขึ้นทะเบียนผู้ประกอบการวิสาหกิจขนาดกลางและขนาดย่อม
(SMEs) (ถ้ามี)

(๔) บัญชีเอกสารส่วนที่ ๒ ทั้งหมดที่ได้ยื่นพร้อมกับการเสนอราคาทางระบบจัด
ซื้อจัดจ้างภาครัฐด้วยอิเล็กทรอนิกส์ตามแบบในข้อ ๑.๗ (๒) โดยไม่ต้องแนบในรูปแบบ PDF File (Portable
Document Format)

ทั้งนี้ เมื่อผู้ยื่นข้อเสนอดำเนินการแนบไฟล์เอกสารตามบัญชีเอกสารส่วนที่ ๒
ครบถ้วน ถูกต้องแล้ว ระบบจัดซื้อจัดจ้างภาครัฐด้วยอิเล็กทรอนิกส์จะสร้างบัญชีเอกสารส่วนที่ ๒ ตามแบบใน
ข้อ ๑.๗ (๒) ให้โดยผู้ยื่นข้อเสนอไม่ต้องแนบบัญชีเอกสารส่วนที่ ๒ ดังกล่าวในรูปแบบ PDF File (Portable
Document Format)

๔. การเสนอราคา

๔.๑ ผู้ยื่นข้อเสนอต้องยื่นข้อเสนอ และเสนอราคาทางระบบจัดซื้อจัดจ้างภาครัฐด้วย
อิเล็กทรอนิกส์ตามที่กำหนดไว้ในเอกสารประกวดราคาอิเล็กทรอนิกส์นี้ โดยไม่มีเงื่อนไขใดๆ ทั้งสิ้น และจะต้อง
กรอกข้อความให้ถูกต้องครบถ้วน พร้อมทั้งหลักฐานแสดงตัวตนและทำการยืนยันตัวตนของผู้ยื่นข้อเสนอ โดย
ไม่ต้องแนบบใบเสนอราคาในรูปแบบ PDF File (Portable Document Format)

๔.๒ ให้ผู้ยื่นข้อเสนอกรอกรายละเอียดการเสนอราคาในใบเสนอราคาตามแบบ
เอกสารประกวดราคาข้างก่อสร้างด้วยวิธีประกวดราคาอิเล็กทรอนิกส์ (e-bidding) ข้อ ๑.๒ ให้ครบถ้วน
โดยไม่ต้องยื่น ใบแจ้งปริมาณงานและราคาและใบบัญชีรายการก่อสร้าง ในรูปแบบ PDF File (Portable
Document Format)

ในการเสนอราคาให้เสนอราคาเป็นเงินบาทและเสนอราคาได้เพียงครั้งเดียวและ
ราคาเดียว โดยเสนอราคารวม หรือราคาต่อหน่วย หรือราคาต่อรายการ ตามเงื่อนไขที่ระบุไว้ท้ายใบเสนอราคา
ให้ถูกต้อง ทั้งนี้ ราคารวมที่เสนอจะต้องตรงกันทั้งตัวเลขและตัวหนังสือ ถ้าตัวเลขและตัวหนังสือไม่ตรงกัน ให้
ถือตัวหนังสือเป็นสำคัญ โดยคิดราคารวมทั้งสิ้นซึ่งรวมค่าภาษีมูลค่าเพิ่ม ภาษีอากรอื่น และค่าใช้จ่ายทั้งปวงไว้
แล้ว

ราคาที่เสนอจะต้องเสนอกำหนดยื่นราคาไม่น้อยกว่า ๑๘๐ วัน ตั้งแต่วันเสนอ
ราคาโดยภายในกำหนดยื่นราคา ผู้ยื่นข้อเสนอต้องรับผิดชอบราคาที่ตนได้เสนอไว้และจะถอนการเสนอราคา

มิได้

๔.๓ ผู้ยื่นข้อเสนอจะต้องเสนอกำหนดเวลาดำเนินการก่อสร้างแล้วเสร็จไม่เกิน ๗๕ วัน นับถัดจากวันลงนามในสัญญาจ้าง หรือวันที่ได้รับหนังสือแจ้งจาก เทศบาลนครขอนแก่น ให้เริ่มทำงาน

๔.๔ ก่อนเสนอราคา ผู้ยื่นข้อเสนอมustตรวจสอบร่างสัญญา ร่างรายละเอียดขอบเขตของงานทั้งโครงการ (Terms of Reference : TOR) ให้ถี่ถ้วนและเข้าใจเอกสารประกวดราคาจ้างอิเล็กทรอนิกส์ทั้งหมดเสียก่อนที่จะตกลงยื่นข้อเสนอตามเงื่อนไขในเอกสารประกวดราคาจ้างอิเล็กทรอนิกส์

๔.๕ ผู้ยื่นข้อเสนอจะต้องยื่นข้อเสนอและเสนอราคาทางระบบจัดซื้อจัดจ้างภาครัฐด้วย อิเล็กทรอนิกส์ในวันที่ ๑๓ สิงหาคม ๒๕๖๗ ระหว่างเวลา ๐๙.๐๐ น. ถึง ๑๒.๐๐ น. และเวลาในการเสนอราคาให้ถือตามเวลาของระบบจัดซื้อจัดจ้างภาครัฐด้วยอิเล็กทรอนิกส์เป็นเกณฑ์

เมื่อพ้นกำหนดเวลายื่นข้อเสนอและเสนอราคาแล้ว จะไม่รับเอกสารการยื่นข้อเสนอ และการเสนอราคาใดๆ โดยเด็ดขาด

๔.๖ ผู้ยื่นข้อเสนอต้องจัดทำเอกสารสำหรับใช้ในการเสนอราคาในรูปแบบไฟล์เอกสาร ประเภท PDF File (Portable Document Format) โดยผู้ยื่นข้อเสนอต้องเป็นผู้รับผิดชอบตรวจสอบความครบถ้วน ถูกต้อง และชัดเจนของเอกสาร PDF File ก่อนที่ยืนยันการเสนอราคา แล้วจึงส่งข้อมูล (Upload) เพื่อเป็นการเสนอราคาให้แก่เทศบาลนครขอนแก่น ผ่านทางระบบจัดซื้อจัดจ้างภาครัฐด้วยอิเล็กทรอนิกส์

๔.๗ คณะกรรมการพิจารณาผลการประกวดราคาอิเล็กทรอนิกส์จะดำเนินการตรวจสอบ คุณสมบัติของผู้ยื่นข้อเสนอแต่ละรายว่า เป็นผู้ยื่นข้อเสนอที่มีผลประโยชน์ร่วมกันกับผู้ยื่นเสนอรายอื่นตามข้อ ๑.๖ (๑) หรือไม่ หากปรากฏว่าผู้ยื่นเสนอรายใดเป็นผู้ยื่นข้อเสนอที่มีผลประโยชน์ร่วมกันกับผู้ยื่นเสนอรายอื่น คณะกรรมการฯ จะตัดรายชื่อผู้ยื่นเสนอราคาที่มีผลประโยชน์ร่วมกันนั้นออกจากการเป็นผู้ยื่นข้อเสนอ

หากปรากฏต่อคณะกรรมการพิจารณาผลการประกวดราคาอิเล็กทรอนิกส์ว่า ก่อนหรือในขณะที่มีการพิจารณาข้อเสนอ มีผู้ยื่นเสนอรายใดกระทำการอันเป็นการขัดขวางการแข่งขันอย่างเป็นธรรมตาม ข้อ ๑.๖ (๒) และคณะกรรมการฯ เชื่อว่ามีการกระทำการอันเป็นการขัดขวางการแข่งขันอย่างเป็นธรรม คณะกรรมการฯ จะตัดรายชื่อผู้ยื่นเสนอรายนั้นออกจากการเป็นผู้ยื่นข้อเสนอ และเทศบาลนครขอนแก่น จะพิจารณาลงโทษผู้ยื่นเสนอดังกล่าวเป็นผู้ทำงาน เว้นแต่ เทศบาลนครขอนแก่น จะพิจารณาเห็นว่า ผู้ยื่นเสนอรายนั้น มิใช่เป็นผู้ริเริ่มให้มีการกระทำดังกล่าวและได้ให้ความร่วมมือเป็นประโยชน์ต่อการพิจารณาของเทศบาลนครขอนแก่น

๔.๘ ผู้ยื่นข้อเสนอจะต้องปฏิบัติ ดังนี้

(๑) ปฏิบัติตามเงื่อนไขที่ระบุไว้ในเอกสารประกวดราคาอิเล็กทรอนิกส์
(๒) ราคาที่เสนอจะต้องเป็นราคาที่รวมภาษีมูลค่าเพิ่ม และภาษีอื่นๆ (ถ้ามี) รวมค่าใช้จ่ายที่ส่งไปเรียบร้อยแล้ว

(๓) ผู้ยื่นข้อเสนอจะต้องลงทะเบียนเพื่อเข้าสู่กระบวนการเสนอราคา ตามวัน

เวลา ที่กำหนด

(๔) ผู้ยื่นข้อเสนอจะถอนการเสนอราคาที่เสนอแล้วไม่ได้

(๕) ผู้ยื่นข้อเสนอต้องศึกษาและทำความเข้าใจในระบบและวิธีการเสนอราคา ด้วยวิธีประกวดราคาอิเล็กทรอนิกส์ ของกรมบัญชีกลางที่แสดงไว้ในเว็บไซต์ www.gprocurement.go.th

๔.๙ ผู้สัญญาต้องจัดทำแผนการทำงานมาให้ภายใน ๗ วัน นับถัดจากวันลงนามในสัญญา โดยจัดทำแผนการทำงานตามเอกสารแนบท้ายเอกสารประกวดราคาอิเล็กทรอนิกส์ เว้นแต่เป็นกรณีสัญญาที่มีวงเงินไม่เกิน ๕๐๐,๐๐๐ บาททั้งนี้ แผนการทำงานให้ถือเป็นเอกสารส่วนหนึ่งของสัญญา

๔.๑๐ ผู้ยื่นข้อเสนอที่เป็นผู้ชนะการเสนอราคาต้องจัดทำแผนการใช้พัสดุที่ผลิตในประเทศและแผนการใช้เหล็กที่ผลิตในประเทศ โดยยื่นให้หน่วยงานของรัฐภายใน ๖๐ วัน นับถัดจากวันลงนามในสัญญา

๕. หลักเกณฑ์และสิทธิในการพิจารณา

๕.๑ การพิจารณาผลการยื่นข้อเสนอประกวดราคาอิเล็กทรอนิกส์ครั้งนี้ เทศบาลนครขอนแก่นจะพิจารณาตัดสินโดยใช้หลักเกณฑ์ ราคา

๕.๒ การพิจารณาผู้ชนะการยื่นข้อเสนอ
กรณีใช้หลักเกณฑ์ราคาในการพิจารณาผู้ชนะการยื่นข้อเสนอ เทศบาลนครขอนแก่น จะพิจารณาจาก ราคารวม

๕.๓ หากผู้ยื่นข้อเสนอรายใดมีคุณสมบัติไม่ถูกต้องตามข้อ ๒ หรือยื่นหลักฐานการยื่นข้อเสนอไม่ถูกต้อง หรือไม่ครบถ้วนตามข้อ ๓ หรือยื่นข้อเสนอไม่ถูกต้องตามข้อ ๔ แล้ว คณะกรรมการพิจารณาผล การประกวดราคาอิเล็กทรอนิกส์จะไม่รับพิจารณาข้อเสนอของผู้ยื่นข้อเสนอรายนั้น เว้นแต่ ผู้ยื่นข้อเสนอรายใดเสนอเอกสารทางเทคนิคหรือรายละเอียดคุณลักษณะเฉพาะของพัสดุที่จะจ้างไม่ครบถ้วน หรือเสนอรายละเอียดแตกต่างไปจากเงื่อนไขที่เทศบาลนครขอนแก่นกำหนดไว้ในประกาศและเอกสารประกวดราคาอิเล็กทรอนิกส์ ในส่วนที่มีสาระสำคัญและความแตกต่างนั้น ไม่มีผลทำให้เกิดการได้เปรียบเสียเปรียบ ต่อผู้ยื่นข้อเสนอรายอื่น หรือเป็นการผิดพลาดเล็กน้อย คณะกรรมการฯ อาจพิจารณาผ่อนปรนการตัดสินคดี ผู้ยื่นข้อเสนอรายนั้น

๕.๔ เทศบาลนครขอนแก่นสงวนสิทธิ์ไม่พิจารณาข้อเสนอของผู้ยื่นข้อเสนอโดยไม่มี การผ่อนผัน ในกรณีดังต่อไปนี้

(๑) ไม่กรอกชื่อผู้ยื่นข้อเสนอในการเสนอราคาทางระบบจัดซื้อจัดจ้าง ด้วยอิเล็กทรอนิกส์

(๒) เสนอรายละเอียดแตกต่างไปจากเงื่อนไขที่กำหนดในเอกสารประกวดราคา อิเล็กทรอนิกส์ที่เป็นสาระสำคัญ หรือมีผลทำให้เกิดความได้เปรียบเสียเปรียบแก่ผู้ยื่นข้อเสนอรายอื่น

๕.๕ ในการตัดสินการประกวดราคาอิเล็กทรอนิกส์หรือในการทำสัญญา คณะกรรมการพิจารณาผลการประกวดราคาอิเล็กทรอนิกส์หรือเทศบาลนครขอนแก่น มีสิทธิให้ผู้ยื่นข้อเสนอชี้แจง

ข้อเท็จจริงเพิ่มเติมได้ เทศบาลนครขอนแก่นมีสิทธิที่จะไม่รับข้อเสนอ ไม่รับราคา หรือไม่ทำสัญญา หากข้อเท็จจริงดังกล่าวไม่เหมาะสมหรือไม่ถูกต้อง

๕.๖ เทศบาลนครขอนแก่นทรงไว้ซึ่งสิทธิที่จะไม่รับราคาต่ำสุด หรือราคาหนึ่งราคาใด หรือราคาที่เสนอทั้งหมดก็ได้ และอาจพิจารณาเลือกจ้างในจำนวน หรือขนาด หรือเฉพาะรายการหนึ่งรายการใด หรืออาจจะยกเลิก การประกวดราคาอิเล็กทรอนิกส์โดยไม่พิจารณาจัดจ้างเลยก็ได้ สุดแต่จะพิจารณา ทั้งนี้เพื่อประโยชน์ของทางราชการเป็นสำคัญ และให้ถือว่า การตัดสินใจของ เทศบาลนครขอนแก่นเป็นเด็ดขาด ผู้ยื่นข้อเสนอจะเรียกร้องค่าใช้จ่าย หรือค่าเสียหายใดๆ มิได้ รวมทั้ง เทศบาลนครขอนแก่นจะพิจารณายกเลิกการประกวดราคาอิเล็กทรอนิกส์และลงโทษผู้ยื่นข้อเสนอเป็นผู้ทำงาน ไม่ว่าจะเป็นผู้ยื่นข้อเสนอที่ได้รับการคัดเลือกหรือไม่ก็ตาม หากมีเหตุที่เชื่อถือได้ว่ายื่นข้อเสนอกระทำการโดยไม่สุจริต เช่น การเสนอเอกสารอันเป็นเท็จ หรือใช้ชื่อบุคคลธรรมดา หรือนิติบุคคลอื่นมาเสนอราคาแทน เป็นต้น

ในกรณีที่ผู้ยื่นข้อเสนอรายที่เสนอราคาต่ำสุด เสนอราคาต่ำจนคาดหมายได้ว่าไม่อาจดำเนินงานตามเอกสารประกวดราคาอิเล็กทรอนิกส์ได้ คณะกรรมการพิจารณาผลการประกวดราคา อิเล็กทรอนิกส์หรือเทศบาลนครขอนแก่น จะให้ผู้ยื่นข้อเสนออื่นชี้แจงและแสดงหลักฐานที่ทำให้เชื่อได้ว่า ผู้ยื่นข้อเสนอสามารถดำเนินงานตามเอกสารประกวดราคาอิเล็กทรอนิกส์ให้เสร็จสมบูรณ์ หากคำชี้แจงไม่เป็นที่รับฟังได้ เทศบาลนครขอนแก่น มีสิทธิที่จะไม่รับข้อเสนอหรือไม่รับราคาของผู้ยื่นข้อเสนอรายนั้น ทั้งนี้ ผู้ยื่นข้อเสนอดังกล่าวไม่มีสิทธิเรียกร้องค่าใช้จ่ายหรือค่าเสียหายใดๆ จากเทศบาลนครขอนแก่น

๕.๗ ก่อนลงนามในสัญญา เทศบาลนครขอนแก่น อาจประกาศยกเลิกการประกวดราคาอิเล็กทรอนิกส์ หากปรากฏว่ามีกรกระทำที่เข้าลักษณะผู้ยื่นข้อเสนอที่ชนะการประกวดราคา หรือที่ได้รับการคัดเลือกมีผลประโยชน์ร่วมกัน หรือมีส่วนได้เสียกับผู้ยื่นข้อเสนอรายอื่น หรือขัดขวางการแข่งขันอย่างเป็นธรรม หรือสมยอมกันกับผู้ยื่นข้อเสนอรายอื่น หรือเจ้าหน้าที่ในการเสนอราคา หรือส่อว่ากระทำการทุจริตอื่นใดในการเสนอราคา

๕.๘ หากผู้ยื่นข้อเสนอซึ่งเป็นผู้ประกอบการ SMEs เสนอราคาสูงกว่าราคาต่ำสุดของผู้ยื่นข้อเสนอรายอื่นที่ไม่เกินร้อยละ ๑๐ ให้หน่วยงานของรัฐจัดซื้อจัดจ้างกับผู้ประกอบการ SMEs ดังกล่าว โดยจัดเรียงลำดับผู้ยื่นข้อเสนอซึ่งเป็นผู้ประกอบการ SMEs ซึ่งเสนอราคาสูงกว่าราคาต่ำสุดของผู้ยื่นข้อเสนอรายอื่นไม่เกินร้อยละ ๑๐ ที่จะเรียกมาทำสัญญาไม่เกิน ๓ ราย

ผู้ยื่นข้อเสนอที่เป็นกิจการร่วมค้าที่จะได้สิทธิตามวรรคหนึ่ง ผู้เข้าร่วมค้าทุกราย จะต้องเป็นผู้ประกอบการ SMEs

ทั้งนี้ ผู้ประกอบการ SMEs ที่จะได้แต้มต่อด้านราคาตามวรรคหนึ่ง จะต้องมีความเสี่ยงสัญญาสะสมตามปีปฏิทินรวมกับราคาที่เสนอในครั้งแล้ว มีมูลค่ารวมกันไม่เกินมูลค่าของรายได้ตามขนาดที่ขึ้นทะเบียนไว้กับ สสว.

๕.๙ หากผู้ยื่นข้อเสนอซึ่งมิใช่ผู้ประกอบการ SMEs แต่เป็นบุคคลธรรมดาที่ถือสัญชาติไทยหรือนิติบุคคลที่จัดตั้งขึ้นตามกฎหมายไทยเสนอราคาสูงกว่าราคาต่ำสุดของผู้ยื่นข้อเสนอซึ่งเป็นบุคคลธรรมดาที่มีได้ถือสัญชาติไทยหรือนิติบุคคลที่จัดตั้งขึ้นตามกฎหมายของต่างประเทศไม่เกินร้อยละ ๓ ให้

จัดซื้อจัดจ้างกับบุคคลธรรมดาที่ถือสัญชาติไทยหรือนิติบุคคลที่จัดตั้งขึ้นตามกฎหมายไทยดังกล่าว

ผู้ยื่นข้อเสนอที่เป็นกิจการร่วมค้าที่จะได้สิทธิตามวรรคหนึ่ง ผู้เข้าร่วมค้าทุกราย จะต้องเป็นบุคคลธรรมดาที่ถือสัญชาติไทยหรือนิติบุคคลที่จัดตั้งขึ้นตามกฎหมายไทย

๖. การทำสัญญาจ้างก่อสร้าง

ผู้ชนะการประกวดราคาอิเล็กทรอนิกส์จะต้องทำสัญญาจ้างตามแบบสัญญา ดังระบุในข้อ ๑.๓ หรือทำข้อตกลงเป็นหนังสือกับเทศบาลนครขอนแก่น ภายใน ๗ วัน นับถัดจากวันที่ได้รับแจ้ง และจะต้องวางหลักประกันสัญญาเป็นจำนวนเงินเท่ากับร้อยละ ๕ ของราคาค่าจ้างที่ประกวดราคาอิเล็กทรอนิกส์ ให้เทศบาลนครขอนแก่นยึดถือไว้ในขณะทำสัญญาโดยใช้หลักประกันอย่างหนึ่งอย่างใด ดังต่อไปนี้

๖.๑ เงินสด

๖.๒ เช็คหรือตราพท์ที่ธนาคารเซ็นสั่งจ่าย ซึ่งเป็นเช็คหรือตราพท์ลงวันที่ที่ใช้เช็คหรือตราพท์นั้น ชำระต่อเจ้าหน้าที่ในวันทำสัญญา หรือก่อนวันนั้นไม่เกิน ๓ วันทำการ

๖.๓ หนังสือค้ำประกันของธนาคารภายในประเทศ ตามตัวอย่างที่คณะกรรมการนโยบายกำหนด ดังระบุในข้อ ๑.๔ (๒) หรือจะเป็นหนังสือค้ำประกันอิเล็กทรอนิกส์ตามวิธีการที่กรมบัญชีกลางกำหนด

๖.๔ หนังสือค้ำประกันของบริษัทเงินทุน หรือบริษัทเงินทุนหลักทรัพย์ที่ได้รับอนุญาตให้ประกอบกิจการเงินทุนเพื่อการพาณิชย์และประกอบธุรกิจค้ำประกันตามประกาศของธนาคารแห่งประเทศไทย ตามรายชื่อบริษัทเงินทุนที่ธนาคารแห่งประเทศไทยแจ้งเวียนให้ทราบ โดยอนุมัติให้ใช้ตามตัวอย่างหนังสือค้ำประกันของธนาคารที่คณะกรรมการนโยบายกำหนด ดังระบุในข้อ ๑.๔ (๒)

๖.๕ พันธบัตรรัฐบาลไทย

หลักประกันนี้จะคืนให้ โดยไม่มีดอกเบี้ยภายใน ๑๕ วันนับถัดจากวันที่ผู้ชนะการประกวดราคาอิเล็กทรอนิกส์ (ผู้รับจ้าง) พ้นจากข้อผูกพันตามสัญญาจ้างแล้ว

๗. ค่าจ้างและการจ่ายเงิน

เทศบาลนครขอนแก่น จะจ่ายค่าจ้างซึ่งได้รวมภาษีมูลค่าเพิ่มตลอดจนภาษีอากรอื่น ๆ และค่าใช้จ่ายทั้งปวงด้วยแล้วโดยถือราคาเหมารวมเป็นเกณฑ์และกำหนดการจ่ายเงินเป็นจำนวน ๒ งวดดังนี้

งวดที่ ๑ เป็นจำนวนเงินในอัตราร้อยละ ๔๐ ของค่าจ้าง เมื่อผู้รับจ้างได้ปฏิบัติงาน ดังนี้

- ทำการติดตั้งป้ายโครงการจำนวน ๑ ป้าย แล้วเสร็จ
- ทำการซ่อมแซมรั้วและเสาโครงเหล็กเดิม ๑๐๐%
- ทำการก่อสร้างรั้วและเสาโครงเหล็กแล้วเสร็จ ๑๐๐%
- ทำการติดตั้งระบบไฟฟ้าแสงสว่างแล้วเสร็จ ๑๐๐%
- งานทำความสะอาด บริเวณก่อสร้างงวดที่ ๑ เรียบร้อยแล้วเสร็จให้แล้วเสร็จภายใน ๔๕ วัน

งวดที่ ๒ (งวดสุดท้าย) เป็นจำนวนเงินในอัตราร้อยละ ๖๐ ของค่าจ้าง เมื่อผู้รับจ้างได้ปฏิบัติงานดังนี้

- ทำการปรับปรุงซ่อมแซมสนามแล้วเสร็จ ๑๐๐%

- ทำการปรับปรุงงานที่เหลือตามสัญญาแล้วเสร็จ ๑๐๐%
- งานทำความสะอาด บริเวณก่อสร้างงวดที่ ๒ เรียบร้อยแล้วเสร็จ ให้แล้วเสร็จภายใน ๓๐ วัน

๘. อัตราค่าปรับ

ค่าปรับตามสัญญาจ้างแนบท้ายเอกสารประกวดราคาอิเล็กทรอนิกส์นี้ หรือข้อตกลงจ้าง เป็นหนังสือจะกำหนด ดังนี้

๘.๑ กรณีที่ผู้รับจ้างนางานที่รับจ้างไปจ้างช่วงให้ผู้อื่นทำอีกทอดหนึ่งโดยไม่ได้รับ อนุญาตจากเทศบาลนครขอนแก่น จะกำหนดค่าปรับสำหรับการฝ่าฝืนดังกล่าวเป็นจำนวนร้อยละ ๑๐.๐๐ ของ วงเงินของงานจ้างช่วงนั้น

๘.๒ กรณีที่ผู้รับจ้างปฏิบัติผิดสัญญาจ้างก่อสร้าง นอกเหนือจากข้อ ๘.๑ จะกำหนด ค่าปรับเป็นรายวันเป็นจำนวนเงินตายตัวในอัตราร้อยละ ๐.๑๐ ของราคางานจ้าง

๙. การรับประกันความชำรุดบกพร่อง

ผู้ชนะการประกวดราคาอิเล็กทรอนิกส์ซึ่งได้ทำสัญญาจ้าง ตามแบบ ดังระบุในข้อ ๑.๓ หรือข้อตกลงจ้างเป็นหนังสือแล้วแต่กรณี จะต้องรับประกันความชำรุดบกพร่องของงานจ้างที่เกิดขึ้นภายใน ระยะเวลา ไม่น้อยกว่า ๑ ปี นับถัดจากวันที่เทศบาลนครขอนแก่นได้รับมอบงาน โดยต้องบริหารจัดการ ซ่อมแซมแก้ไขให้ใช้การได้ดีดังเดิมภายใน ๑๕ วัน นับถัดจากวันที่ได้รับแจ้งความชำรุดบกพร่อง

๑๐. ข้อสงวนสิทธิในการยื่นข้อเสนอและอื่น ๆ

๑๐.๑ เงินค่าจ้างสำหรับงานจ้างครั้งนี้ ได้มาจากเงินนอกงบประมาณ จากรายได้ของ หน่วยงาน

การลงนามในสัญญาจะกระทำได้อต่อเมื่อ เทศบาลนครขอนแก่นได้รับอนุมัติเงิน ค่าก่อสร้างจากเงินนอกงบประมาณ จากรายได้ของหน่วยงาน

๑๐.๒ เมื่อเทศบาลนครขอนแก่นได้คัดเลือกผู้ยื่นข้อเสนอรายใดให้เป็นผู้รับจ้าง และได้ ตกลงจ้าง ตามการประกวดราคาอิเล็กทรอนิกส์แล้ว ถ้าผู้รับจ้างจะต้องสั่งหรือนำสิ่งของมาเพื่องานจ้างดังกล่าว เข้ามาจากต่างประเทศ และของนั้นต้องนำเข้ามาโดยทางเรือในเส้นทางที่มีเรือไทยเดินอยู่ และสามารถให้ บริการรับขนได้ตามที่รัฐมนตรีว่าการกระทรวงคมนาคมประกาศกำหนด ผู้ยื่นข้อเสนอซึ่งเป็นผู้รับจ้างจะต้อง ปฏิบัติตามกฎหมายว่าด้วยการส่งเสริมการพาณิชย์ ดังนี้

(๑) แจกการสั่งหรือนำสิ่งของดังกล่าวเข้ามาจากต่างประเทศต่อกรมเจ้าท่า ภายใน ๗ วัน นับตั้งแต่วันที่ผู้รับจ้างสั่งหรือซื้อของจากต่างประเทศ เว้นแต่เป็นของที่รัฐมนตรีว่าการกระทรวง คมนาคมประกาศยกเว้นให้บรรทุกโดยเรืออื่นได้

(๒) จัดการให้สิ่งของดังกล่าวบรรทุกโดยเรือไทย หรือเรือที่มีสิทธิเช่นเดียวกับ เรือไทยจากต่างประเทศมายังประเทศไทย เว้นแต่จะได้รับอนุญาตจากกรมเจ้าท่า ให้บรรทุกสิ่งของนั้น โดยเรือ อื่น ที่มีใช้เรือไทย ซึ่งจะต้องได้รับอนุญาตเช่นนั้นก่อนบรรทุกของลงเรืออื่น หรือเป็นของที่รัฐมนตรีว่าการ กระทรวงคมนาคมประกาศยกเว้นให้บรรทุกโดยเรืออื่น

(๓) ในกรณีที่ไม่มีปฏิบัติตาม (๑) หรือ (๒) ผู้รับจ้างจะต้องรับผิดชอบตามกฎหมายว่า

ด้วยการส่งเสริมการพาณิชย์

๑๐.๓ ผู้ยื่นข้อเสนอซึ่งเทศบาลนครขอนแก่นได้คัดเลือกแล้ว ไม่ไปทำสัญญาหรือข้อตกลงจ้างเป็นหนังสือภายในเวลาที่กำหนดดังระบุไว้ในข้อ ๗ เทศบาลนครขอนแก่นจะริบหลักประกันการยื่นข้อเสนอ หรือเรียกธำนาจจากผู้ออกหนังสือค้ำประกัน การยื่นข้อเสนอทันที และอาจพิจารณาเรียกธำนาจให้ชดใช้ความเสียหายอื่น (ถ้ามี) รวมทั้งจะพิจารณาให้เป็นผู้ทำงาน ตามระเบียบกระทรวงการคลังว่าด้วยการจัดซื้อจัดจ้าง และการบริหารพัสดุภาครัฐ

๑๐.๔ เทศบาลนครขอนแก่นสงวนสิทธิ์ที่จะแก้ไขเพิ่มเติมเงื่อนไข หรือข้อกำหนดในแบบสัญญาหรือข้อตกลงจ้างเป็นหนังสือให้เป็นไปตามความเห็นของสำนักงานอัยการสูงสุด (ถ้ามี)

๑๐.๕ ในกรณีที่เอกสารแนบท้ายเอกสารประกวดราคาอิเล็กทรอนิกส์นี้ มีความขัดหรือแย้งกันผู้ยื่นข้อเสนอจะต้องปฏิบัติตามคำวินิจฉัยของเทศบาลนครขอนแก่น คำวินิจฉัยดังกล่าวให้ถือเป็นที่สุด และ ผู้ยื่นข้อเสนอไม่มีสิทธิเรียกร้องค่าใช้จ่ายใดๆ เพิ่มเติม

๑๐.๖ เทศบาลนครขอนแก่น อาจประกาศยกเลิกการจัดจ้างในกรณีต่อไปนี้ได้ โดยที่ผู้ยื่นข้อเสนอจะเรียกร้องค่าเสียหายใดๆ จากเทศบาลนครขอนแก่นไม่ได้

(๑) เทศบาลนครขอนแก่นไม่ได้รับการจัดสรรเงินที่จะใช้ในการจัดจ้างหรือได้รับจัดสรรแต่ไม่เพียงพอที่จะทำการจัดจ้างครั้งนี้ต่อไป

(๒) มีการกระทำที่เข้าลักษณะผู้ยื่นข้อเสนอที่ชนะการจัดจ้างหรือที่ได้รับการคัดเลือกมี ผลประโยชน์ร่วมกัน หรือมีส่วนได้เสียกับผู้ยื่นเสนอรายอื่น หรือขัดขวางการแข่งขันอย่างเป็นธรรมหรือสมยอมกันกับผู้ยื่นเสนอรายอื่น หรือเจ้าหน้าที่ในการเสนอราคา หรือส่อว่ากระทำการทุจริตอื่นใดในการเสนอราคา

(๓) การทำการจัดจ้างครั้งนี้ต่อไปอาจก่อให้เกิดความเสียหายแก่เทศบาลนครขอนแก่น หรือกระทบต่อประโยชน์สาธารณะ

(๔) กรณีอื่นในทำนองเดียวกับ (๑) (๒) หรือ (๓) ตามที่กำหนดในกฎกระทรวง ซึ่งออกตามความในกฎหมายว่าด้วยการจัดซื้อจัดจ้างและการบริหารพัสดุภาครัฐ

๑๑. การปรับราคาค่างานก่อสร้าง

การปรับราคาค่างานก่อสร้างตามสูตรการปรับราคาดังระบุในข้อ ๑.๕ จะนำมาใช้ในกรณีที่ ค่างานก่อสร้างลดลงหรือเพิ่มขึ้น โดยวิธีการต่อไปนี้

ตามเงื่อนไข หลักเกณฑ์ สูตรและวิธีคำนวณที่ใช้กับสัญญาแบบปรับราคาได้ตามมติ คณะรัฐมนตรีเมื่อวันที่ ๒๒ สิงหาคม ๒๕๓๒ เรื่อง การพิจารณาช่วยเหลือผู้ประกอบการก่อสร้าง ตามหนังสือสำนักเลขาธิการคณะรัฐมนตรี ที่ นร ๐๒๐๓/ว ๑๐๙ ลงวันที่ ๒๔ สิงหาคม ๒๕๓๒

สูตรการปรับราคา (สูตรค่า K) จะต้องคงที่ที่ระดับที่กำหนดไว้ในวันแล้วเสร็จตามที่ กำหนดไว้ในสัญญา หรือภายในระยะเวลาที่เทศบาลนครขอนแก่นได้ขยายออกไป โดยจะใช้สูตรของทางราชการที่ได้ระบุในข้อ ๑.๕

๑๒. มาตรฐานฝีมือช่าง

เมื่อเทศบาลนครขอนแก่นได้คัดเลือกผู้ยื่นข้อเสนอรายใดให้เป็นผู้รับจ้างและได้ตกลงจ้างก่อสร้าง ตามประกาศนี้แล้วผู้ยื่นข้อเสนอจะต้องตกลงว่าในการปฏิบัติงานก่อสร้างดังกล่าว ผู้ยื่นข้อเสนอจะต้องมีและ ใช้ผู้ผ่านการทดสอบมาตรฐานฝีมือช่างหรือผู้ผ่านการทดสอบมาตรฐานฝีมือช่างจาก สถาบันพัฒนาฝีมือ และแรงงาน หรือผู้มีวุฒิบัตรระดับ ปวช. ปวส. และ ปวท.หรือเทียบเท่าจากสถาบันการศึกษาที่ ก.พ. รับรองให้เข้ารับราชการได้ ในอัตราไม่ต่ำกว่าร้อยละ ๑๐ ของแต่ละสาขาช่างแต่ละจะต้องมีจำนวนช่างอย่างน้อย ๑ คน ในแต่ละสาขาช่าง ดังต่อไปนี้

๑๒.๑ วิศวกรโยธาระดับภาคีวิศวกรวิชาชีพ

๑๒.๒ สถาปนิกระดับภาคีสถาปนิกวิชาชีพ

๑๓. การปฏิบัติตามกฎหมายและระเบียบ

ในระหว่างระยะเวลาการก่อสร้าง ผู้ยื่นข้อเสนอที่ได้รับการคัดเลือกให้เป็นผู้รับจ้างต้องปฏิบัติ ตามหลักเกณฑ์ที่กฎหมายและระเบียบได้กำหนดไว้โดยเคร่งครัด

๑๔. การประเมินผลการปฏิบัติงานของผู้ประกอบการ

เทศบาลนครขอนแก่น สามารถนำผลการปฏิบัติงานแล้วเสร็จตามสัญญาของผู้ยื่นข้อเสนอที่ได้รับการคัดเลือกให้ เป็นผู้รับจ้างเพื่อนำมาประเมินผลการปฏิบัติงานของผู้ประกอบการ

ทั้งนี้ หากผู้ยื่นข้อเสนอที่ได้รับการคัดเลือกไม่ผ่านเกณฑ์ที่กำหนดจะถูกระงับการยื่นข้อเสนอหรือทำสัญญากับเทศบาลนครขอนแก่น ไว้ชั่วคราว

เทศบาลนครขอนแก่น

๒

สิงหาคม ๒๕๖๗

ตารางแสดงวงเงินงบประมาณที่ได้รับจัดสรรและราคากลางในงานจ้างก่อสร้าง

1. ชื่อโครงการ

ประกวดราคาจ้างก่อสร้างโครงการปรับปรุงสนามฟุตบอล บริเวณสวนสาธารณะบึงทุ่งสร้างเฟส 2

ด้วยวิธีประกวดราคาอิเล็กทรอนิกส์ (e-bidding) / งานก่อสร้างอาคารสำนักงาน

2. หน่วยงานเจ้าของโครงการ เทศบาลนครขอนแก่น / เทศบาลนครขอนแก่น

3. วงเงินงบประมาณที่ได้รับจัดสรร 1,725,000.00 บาท

4. ลักษณะงาน

โดยสังเขป ปรับปรุงซ่อมแซมสนามกีฬา

5. ราคากลางคำนวณ ณ วันที่ 31 ก.ค. 67 เป็นเงิน 1,491,144.35 บาท

6. บัญชีประมาณการราคากลาง

6.1 ราคากลาง ป.ร.4

6.2 ราคากลาง ป.ร.4-ครุภัณฑ์

6.3 ราคากลาง ป.ร.4 (พ)

6.4 ราคากลาง ป.ร.5 (ก)

6.5 ราคากลาง ป.ร.5 (ข)

6.6 ราคากลาง ป.ร.6

6.7 ราคากลางแสดงเหตุผลความจำเป็นรายละเอียดของการสืบ

7. รายชื่อคณะกรรมการกำหนดราคากลาง

7.1 ทศพล วงศ์อาษา ประธานกรรมการกำหนดราคากลาง ผู้อำนวยการสำนักงาน

7.2 อวิชัย วนาพิทักษ์กุล กรรมการกำหนดราคากลาง ผู้อำนวยการส่วนควบคุมการก่อสร้างอาคารและผังเมือง

7.3 ศุภวัตร นามคำ กรรมการกำหนดราคากลาง สถาปนิกชำนาญการ

7.4 กมลศักดิ์ แก้วมณี กรรมการกำหนดราคากลาง หัวหน้าฝ่ายแบบแผนและก่อสร้าง

7.5 จักรพล พันธุ์โพธิ์ กรรมการกำหนดราคากลาง ผู้ช่วยสถาปนิก

ทศพล วงศ์อาษา

09 กรกฎาคม 2567 16:47:23

แบบแสดงรายการ ปริมาณงาน และราคา

กลุ่มงาน/งาน ปรับปรุงซ่อมแซมสนามฟุตบอล
 ชื่อโครงการ/งานก่อสร้าง ประกวดราคาจ้างก่อสร้างโครงการปรับปรุงสนามฟุตบอล บริเวณสวนสาธารณะปึงตังรังเพลิง 2 ด้วยวิธีประกวดราคาอิเล็กทรอนิกส์ (e-bidding) / งานก่อสร้างอาคารสำนักงาน
 สถานที่ก่อสร้าง ตำบล ในเมือง อำเภอ เมืองขอนแก่น จังหวัด ขอนแก่น แบบเลขที่
 หน่วยงานเจ้าของโครงการ/งานก่อสร้าง เทศบาลนครขอนแก่น / เทศบาลนครขอนแก่น
 คำนวณราคากลางโดย คณะกรรมการกำหนดราคากลาง เมื่อวันที่

หน่วย : บาท

ลำดับที่	รายการ	จำนวน	หน่วย	ค่าวัสดุ		ค่าแรงงาน		รวมค่าวัสดุและแรงงาน	หมายเหตุ
				ราคาต่อหน่วย	จำนวนเงิน	ราคาต่อหน่วย	จำนวนเงิน		
1	งานซ่อมแซมสนาม		รวม					670,248.15	
2	งานซ่อมแซมรั้วและเสาโครงเหล็กเดิม		รวม					64,980.96	
3	งานก่อสร้างรั้วและเสาโครงเหล็ก		รวม					44,119.27	
4	งานระบบไฟฟ้าแสงสว่าง		รวม					227,021.09	
5	งานฝังบริเวณและสิ่งก่อสร้างประกอบอื่นๆ		รวม					97,132.58	
รวมค่าวัสดุและค่าแรงงานเป็นเงินประมาณ								1,103,502.05	

หมายเหตุ : แสดงรายการปริมาณและราคารวม 1,103,502.05 บาท ต่อ 1 หน่วย

ทศพล วงศ์อาษา

09 กรกฎาคม 2567 16:47:32

แบบแสดงรายการ ปริมาณงาน และราคา

หน่วย : บาท

ลำดับที่	รายการ	จำนวน	หน่วย	ค่าวัสดุ		ค่าแรงงาน		รวมค่าวัสดุ และแรงงาน	หมายเหตุ
				ราคาต่อหน่วย	จำนวนเงิน	ราคาต่อหน่วย	จำนวนเงิน		
1	งานซ่อมแซมสนาม								
	- รื้อแผ่นหญ้าเทียมเดิม	510.000	ตรม.	0.00	0.00	15.00	7,650.00	7,650.00	
	- ปูหญ้าเทียมพร้อมท่อเสี้ยนสนาม หน้า 5 ซม. พร้อมติดตั้งและวัสดุเดิม	510.000	ตรม.	800.00	408,000.00	0.00	0.00	408,000.00	
	- ตาข่ายในลอน ขนาดตาข่ายไม่น้อยกว่า 45x4" # ขนาด ศก.ไม่น้อยกว่า 1.8 มม.	2,422.140	ตรม.	79.44	192,414.80	23.83	57,724.44	250,139.24	
	- เชือกในลอนโดยรอบสนาม ขนาด ศก.ไม่น้อยกว่า 8 มม. สำหรับยึดแนวตาข่าย	1,011.780	ม.	3.39	3,429.93	1.02	1,028.98	4,458.91	
	รวมค่างานซ่อมแซมสนาม			882.83	603,844.73	39.85	66,403.42	670,248.15	
2	งานซ่อมแซมรั้วและเสาโครงเหล็กเดิม								
	- รื้อลวดตาข่ายเหล็กเดิม	155.300	ตรม.	0.00	0.00	10.00	1,553.00	1,553.00	
	- แผ่นเหล็กค้ำ หน้า 9 มม.	30.210	กก.	30.04	907.50	12.00	362.52	1,270.02	

แบบแสดงรายการ ปริมาณงาน และราคา

หน่วย : บาท

ลำดับที่	รายการ	จำนวน	หน่วย	ค่าวัสดุ		ค่าแรงงาน		รวมค่าวัสดุ และแรงงาน	หมายเหตุ
				ราคาต่อหน่วย	จำนวนเงิน	ราคาต่อหน่วย	จำนวนเงิน		
		155.300	ตร.ม.	110.70	17,191.71	33.21	5,157.51	22,349.22	
	ลดตาข่ายขึ้นรูปด้วยกรงเหล็กแบบตาสี่เหลี่ยมขนาดเบียด กัน ช่องตาชาย 2" ลวดหนา 3.00 มม.								
	- ท่อเหล็กกลมดำ Ø 1 1/2" หนา 2.0 มม.	121.960	กก.	29.52	3,600.25	12.00	1,463.52	5,063.77	
	- เหล็กฉาก 40 x 40 x 4.0 มม.	14.520	กก.	23.49	341.07	12.00	174.24	515.31	
	- ตอม่อคอนกรีต ขนาด 0.30 x 0.30 x 0.35 ม.	25.000	ตัว	500.80	12,520.00	0.00	0.00	12,520.00	
	- ตอม่อคอนกรีต ขนาด 0.80 x 0.80 x 1.20 ม.	2.000	ตัว	4,031.73	8,063.46	0.00	0.00	8,063.46	
	- ขัดลอกสีน้ำมันเดิม	90.090	ตร.ม.	15.51	1,397.29	23.00	2,072.07	3,469.36	
	- ทาสีกันสนิม	90.090	ตร.ม.	64.59	5,818.91	35.00	3,153.15	8,972.06	
	- ชุดหลุมตอม่อคอนกรีต	3.980	ส.บ.ม.	0.00	0.00	168.00	668.64	668.64	
	- คอนกรีตหยาบ 140 ksc (cube)	330	ลบ.ม.	1,198.62	395.54	426.00	140.58	536.12	
	รวมค่างานซ่อมแซมรั้วและเสาโครงเหล็กเดิม			6,005.00	50,235.73	731.21	14,745.23	64,980.96	

ทศพล วงศ์อาษา

09-กรกฎาคม 2567 16:47:32

แบบแสดงรายการ ปริมาณงาน และราคา

หน่วย : บาท

ลำดับที่	รายการ	จำนวน	หน่วย	ค่าวัสดุ		ค่าแรงงาน		รวมค่าวัสดุ และแรงงาน	หมายเหตุ
				ราคาต่อหน่วย	จำนวนเงิน	ราคาต่อหน่วย	จำนวนเงิน		
3	งานก่อสร้างรั้วและเสาโครงเหล็ก								
	- ท่อเหล็กกลมดำ Ø 1 1/2" หนา 3.2 มม.	223,930	กก.	28.55	6,393.20	12.00	2,687.16	9,080.36	
	- ท่อเหล็กกลมดำ Ø 1 1/2" หนา 2.0 มม.	316,260	กก.	29.52	9,335.99	12.00	3,795.12	13,131.11	
	ลวดตาข่ายขึ้นรูปด้วยการถักแบบด้ายสี่เหลี่ยมทนมเปียกปูน ช่องตาข่าย 2" ลวดหนา 3.00 มม.	25,060	ตร.ม.	10.70	2,671.46	33.21	832.24	3,606.38	
	- แผ่นเหล็กดำ หนา 9 มม.	9,800	กก.	30.04	294.39	12.00	117.60	411.99	
	- แผ่นเหล็กดำ หนา 12 มม.	39,370	กก.	30.04	1,182.67	12.00	472.44	1,655.11	
	- ปูทประตูลูกเหล็ก Ø 1 1/2"	3,000	ตัว	70.02	210.27	21.03	63.08	273.35	
	- กลอนลงประตูเหล็ก ยาว 16"	1,000	ตัว	104.67	104.67	31.40	31.40	136.07	
	- ตอม่อคอนกรีต ขนาด 0.30 x 0.30 x 0.35 ม.	6,000	ตัว	500.80	3,004.80	0.00	0.00	3,004.80	
	- ตอม่อคอนกรีต ขนาด 0.80 x 0.80 x 1.20 ม.	2,000	ตัว	4,031.73	8,063.46	0.00	0.00	8,063.46	
	- ทาสีกันสนิม	40,440	ตร.ม.	64.59	2,612.01	35.00	1,415.40	4,027.41	

ทสพล.วงศอาษา

09 กรกฎาคม 2567 16:47:32

แบบแสดงรายการ ปริมาณงาน และราคา

หน่วย : บาท

ลำดับที่	รายการ	จำนวน	หน่วย	ค่าวัสดุ		ค่าแรงงาน		รวมค่าวัสดุ และแรงงาน	หมายเหตุ
				ราคาต่อหน่วย	จำนวนเงิน	ราคาต่อหน่วย	จำนวนเงิน		
	- ชุดหลุมตอมอคอนกรีต	2.600	ลบ.ม.	0.00	0.00	168.00	436.80	436.80	
	- คอนกรีตหยาบ: 140 ksc (cube)	.180	ลบ.ม.	1,198.62	215.75	426.00	76.68	292.43	
	รวมค่างานก่อสร้างรั้วและเสาโครงเหล็ก			6,199.35	34,191.35	762.64	9,927.92	44,119.27	
4	งานระบบไฟฟ้าแสงสว่าง								
	- เสาไฟฟ้าแสงสว่างสูง 4 ม. พร้อมโคม LED 35W	12.000	ชุด	9,847.64	118,171.68	1,250.00	15,000.00	133,171.68	
	- ตอมอคอนกรีต ขนาด 0.50 x 0.50 x 0.60 ม.	12.000	ตัว	863.65	10,363.80	0.00	0.00	10,363.80	
	- โคมไฟ LED หลอดโลท 200W	16.000	ชุด	2,147.66	34,362.56	150.00	2,400.00	36,762.56	
	- สายไฟฟ้า CV 2-4 sq.mm.	173.800	ม.	62.28	10,824.26	15.00	2,607.00	13,431.26	
	- ท่อร้อยสายไฟ PE 25 มม.	94.600	ม.	5.75	543.95	18.00	1,702.80	2,246.75	
	- วางท่อร้อยสายไฟใต้ดิน	86.000	ม.	36.28	3,120.08	0.00	0.00	3,120.08	
	- สายไฟฟ้า CV 2-2.5 sq.mm.	214.140	ม.	49.21	10,537.82	10.00	2,141.40	12,679.22	
	- สายไฟฟ้า THW 6 sq.mm.	44.000	ม.	17.18	755.92	12.00	528.00	1,283.92	

ทศพล วงศ์อาษา

09 กรกฎาคม 2567 16:47:32

แบบแสดงรายการ ปริมาณงาน และราคา

หน่วย : บาท

ลำดับที่	รายการ	จำนวน	หน่วย	ค่าวัสดุ		ค่าแรงงาน		รวมค่าวัสดุ และแรงงาน	หมายเหตุ
				ราคาต่อหน่วย	จำนวนเงิน	ราคาต่อหน่วย	จำนวนเงิน		
	- สายไฟฟ้า THW 1.5 sq.mm.	200	ม.	4.01	0.80	5.00	1.00	1.80	
	- ท่อร้อยสายไฟ PE 25 มม.	148.140	ม.	5.75	851.80	18.00	2,666.52	3,518.32	
	- ท่อร้อยสายไฟ PVC 20 มม.	60,000	ม.	11.28	676.80	23.00	1,380.00	2,056.80	
	- ground rod Ø 3/8" ยาว 6"	1,000	ตัว	120.56	120.56	36.17	36.17	156.73	
	- ชุดตู้ไฟกันน้ำ	1,000	ตู้	2,736.66	2,736.66	0.00	0.00	2,736.66	
	- แผ่นเหล็กดำ หนา 6 มม.	59,060	กก.	27.37	1,616.47	12.00	708.72	2,325.19	
	- เหล็กฉาก 50 x 50 x 4.0 มม.	21,420	กก.	23.36	500.37	12.00	257.04	757.41	
	- ทาลิกันสนิม	3,950	ตร.ม.	64.59	255.13	35.00	138.25	393.38	
	- วัสดุอุปกรณ์สายไฟฟ้า	1,000	lot	1,105.94	1,105.94	0.00	0.00	1,105.94	
	- วัสดุอุปกรณ์ท่อ	1,000	lot	207.26	207.26	0.00	0.00	207.26	
	- ชุดหลุมต่อมอคคอนกรีต	2,730	ชุด	0.00	0.00	168.00	458.64	458.64	
	- คอนกรีตหยาบ 140 ksc (cube)	.150	ลบ.ม.	1,198.62	179.79	426.00	63.90	243.69	
	รวมค่างานระบบไฟฟ้าแสงสว่าง	-	-	18,535.05	196,931.65	2,190.17	30,089.44	227,021.09	

ทศพล วงศ์อาษา

09 กรกฎาคม 2567 16:47:32

แบบแสดงรายการ ปริมาณงาน และราคา

หน่วย : บาท

ลำดับที่	รายการ	จำนวน	หน่วย	ค่าวัสดุ		ค่าแรงงาน		รวมค่าวัสดุ และแรงงาน	หมายเหตุ
				ราคาต่อหน่วย	จำนวนเงิน	ราคาต่อหน่วย	จำนวนเงิน		
5	งานฝังบริเวณและสิ่งก่อสร้างประกอบอื่นๆ								
	- เทพื้น ค.ส.ล. หน้า 7 ซม.	109,420	ตร.ม.	278.19	30,439.54	0.00	0.00	30,439.54	
	- สแตมป์นึ่งยาว 3 เมตร	4,000	ตัว	16,673.26	66,693.04	0.00	0.00	66,693.04	
	รวมค่างานฝังบริเวณและสิ่งก่อสร้างประกอบอื่นๆ			16,951.45	97,132.58	0.00	0.00	97,132.58	
	รวมค่าวัสดุ และแรงงาน							1,103,502.05	



ทศพล วงศ์อาษา

09 กรกฎาคม 2567 16:47:32

แบบแสดงรายการ ปริมาณงาน และราคา

กลุ่มงาน/งาน งานครุภัณฑ์จัดซื้อ
 ชื่อโครงการ/งานก่อสร้าง ประกวดราคาจ้างก่อสร้างโครงการปรับปรุงสนามฟุตบอล บริเวณสวนสาธารณะบึงทุ่งสร้างเฟส.2 ด้วยวิธีประกวดราคาอิเล็กทรอนิกส์ (e-bidding) / งานก่อสร้างอาคารสำนักงาน
 สถานที่ก่อสร้าง ตำบล ในเมือง อำเภอ เมืองขอนแก่น จังหวัด ขอนแก่น แบบเลขที่ _____
 หน่วยงานเจ้าของโครงการ/งานก่อสร้าง เทศบาลนครขอนแก่น / เทศบาลนครขอนแก่น
 คำว่ารวมราคากลางโดย คณะกรรมการกำหนดราคากลาง เมื่อวันที่ _____

ลำดับที่	รายการ	จำนวน	หน่วย	วัสดุ		ค่าแรงงาน		รวมค่าวัสดุ และแรงงาน	หมายเหตุ
				ราคาต่อหน่วย	จำนวนเงิน	ราคาต่อหน่วย	จำนวนเงิน		
1	สรุปรวมค่าครุภัณฑ์จัดซื้อ โกลฟุตบอล ขนาด 3.00 ม. สูง 2.00 ม. พร้อมค้ำยันใบลอบ ความมาตรฐาน		รวม					23,364.48	
รวมค่าครุภัณฑ์จัดซื้อ								23,364.48	

หมายเหตุ: แสดงรายการปริมาณ และราคารวม 23,364.48 บาท ต่อ 1 หน่วย

เทศบาล องค์อาษา
 09 กรกฎาคม 2567 16:47:39

แบบแสดงรายการปริมาณงาน และราคา

หน่วย : บาท

ลำดับที่	รายการ	จำนวน	หน่วย	ค่าวัสดุ		ค่าแรงงาน		รวมค่าวัสดุ และแรงงาน	หมายเหตุ
				จำนวนต่อหน่วย	จำนวนเงิน	ราคาต่อหน่วย	จำนวนเงิน		
1	โกลฟุตซอล ขนาด 3.00 ม. สูง 2.00 ม. พร้อมตาข่ายใบลอน ตามมาตรฐาน	1,000		23,364.48		0.00	0.00	23,364.48	
1.1	โกลฟุตซอลขนาด 3.00 ม. สูง 2.00 ม. จำนวน 1 ชุดตามแบบ			23,364.48	23,364.48	0.00	0.00	23,364.48	
รวมค่าโกลฟุตซอล ขนาด 3.00 ม. สูง 2.00 ม. พร้อมตาข่ายใบลอน ตามมาตรฐาน									
รวมค่าวัสดุ และแรงงาน									

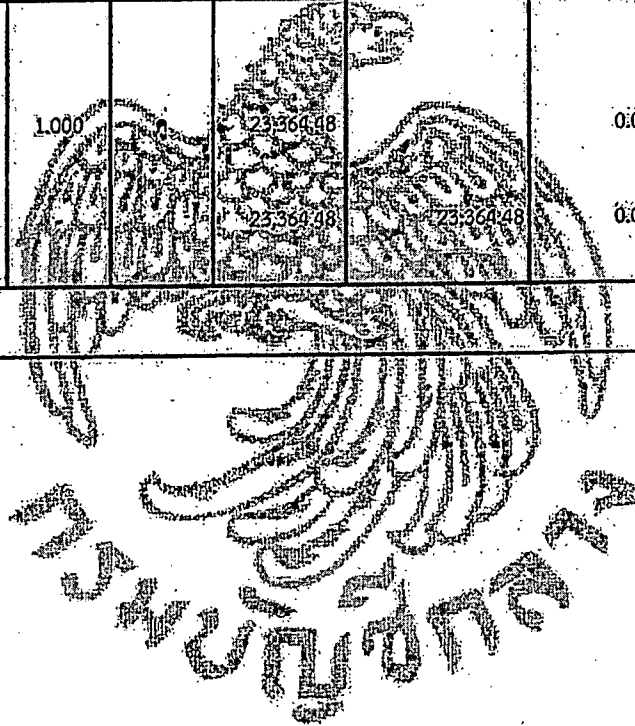

**แบบสรุปรวมค่าใช้จ่ายพิเศษตามข้อกำหนดและค่าใช้จ่ายอื่นที่จำเป็นต้องมี
งานก่อสร้างอาคาร**

ชื่อโครงการ/งานก่อสร้าง ประกวดราคาจ้างก่อสร้างโครงการปรับปรุงสนามฟุตบอล บริเวณสวนสาธารณะบึงทรงสร้างเฟส 2 ด้วยวิธีประกวดราคาอิเล็กทรอนิกส์ (e-bidding) /

สถานที่ก่อสร้าง ตำบล โนนเมือง อำเภอ เมืองขอนแก่น จังหวัด ขอนแก่น แบบเลขที่

หน่วยงานเจ้าของโครงการ/งานก่อสร้าง เทศบาลนครขอนแก่น / เทศบาลนครขอนแก่น

คำนวณราคากลางโดย คณะกรรมการกำหนดราคากลาง เมื่อวันที่

หน่วย : บาท

ลำดับที่	รายการ	จำนวน	หน่วย	ค่าใช้จ่ายรวม (ค่าก่อสร้าง)	หมายเหตุ
1	ค่าเช่ารถบรรทุก 6 ล้อ ติดเครน 3 คัน	2,000	ชม	16,928.94	ค่าเช่า 1 วัน คิดเวลาที่งาน จำนวน 8 ชม.
2	ค่าเช่ารถแบ็คโฮเล็ก	1,000	ชม	3,745.00	
3	ค่าเช่ารถบรรทุกหกล้อเพย์ 5 คัน	1,000	ชม	3,745.00	
รวมค่าใช้จ่ายพิเศษตามข้อกำหนดฯ ทุกรายการ				24,418.94	

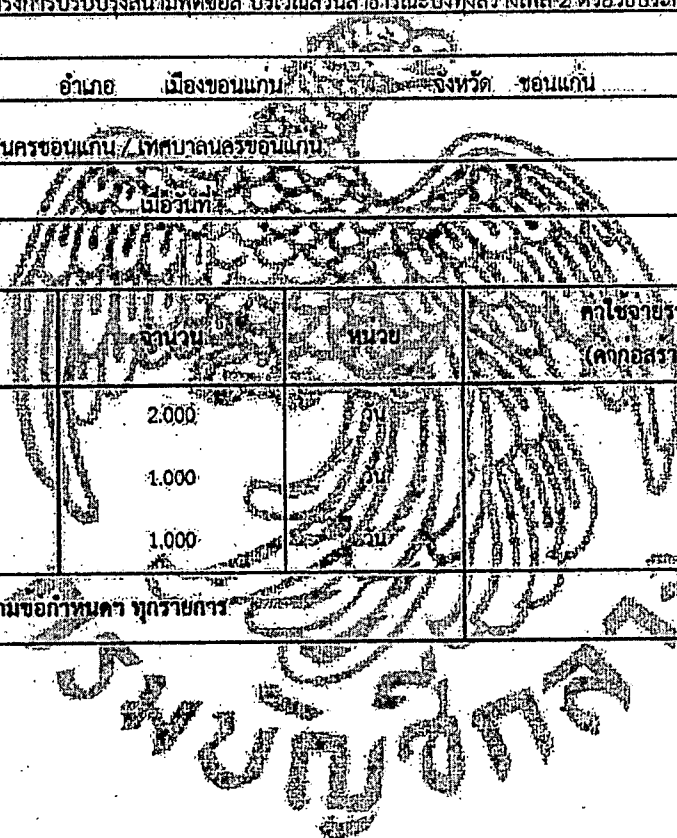

**แบบแสดงการคำนวณและเหตุผลความจำเป็น
สำหรับค่าใช้จ่ายพิเศษตามข้อกำหนดฯ**

รายการ ค่าเช่ารถบรรทุก 6 ล้อ ติดเครน 3 คัน
 ชื่อโครงการ/งานก่อสร้าง ประกวดราคาจ้างก่อสร้างโครงการปรับปรุงสนามฟุตบอล บริเวณสวนสาธารณะบึงสร้างเฟส 2 ด้วยวิธีประกวดราคาอิเล็กทรอนิกส์ (e-bidding) / งานก่อสร้างอาคารสำนักงาน

สถานที่ก่อสร้าง ตำบล ในเมือง อำเภอ เมืองขอนแก่น จังหวัด ขอนแก่น แบบเลขที่
 หน่วยงานเจ้าของโครงการ/งานก่อสร้าง เทศบาลนครขอนแก่น / เทศบาลนครขอนแก่น
 คำนวณราคากลางโดย คณะกรรมการกำหนดราคากลาง เมื่อวันที่

1. เหตุผลและความจำเป็นที่ต้องมีค่าใช้จ่ายพิเศษตามข้อกำหนดฯ รายการ

เนื่องจากต้องใช้เครนในการหิ้วเสาโครงเหล็กเพื่อทำการติดตั้งและยกลงมาขอมแซม ก่อน ท้ายขันและเชื่อมต่อกัน ซึ่งจะใช้เวลาทั้งสิ้น 1 วัน ยกขึ้น 1 วัน

2. รายละเอียดการคำนวณ

หน่วย : บาท

ที่	รายการค่าใช้จ่าย	จำนวน	หมายเหตุ
1	ค่าเช่ารถบรรทุก 6 ล้อ ติดเครน 3 คัน จำนวน 8 ชั่วโมง	7,910.72	
	รวมค่าใช้จ่าย	7,910.72	
	ภาษีมูลค่าเพิ่ม	53.75	
	ค่าใช้จ่ายรวมภาษีมูลค่าเพิ่ม	8,464.47	

ทศพล วงศ์อาษา

09 กรกฎาคม 2567 16:50:23

**แบบแสดงการคำนวณและเหตุผลความจำเป็น
สำหรับค่าใช้จ่ายพิเศษตามข้อกำหนดฯ**

รายการ ค่าเช่ารถแบ็คโฮเล็ก

ชื่อโครงการ/งานก่อสร้าง ประกวดราคาจ้างก่อสร้างโครงการปรับปรุงถนนฟุตซอล บริเวณสวนสาธารณะบึงสร้างเฟส 2 ด้วยวิธีประกวดราคาอิเล็กทรอนิกส์ (e-bidding) / งานก่อสร้างอาคารสำนักงาน

สถานที่ก่อสร้าง ตำบล ในเมือง อำเภอ เมืองขอนแก่น จังหวัด ขอนแก่น แบบเลขที่

หน่วยงานเจ้าของโครงการ/งานก่อสร้าง เทศบาลนครขอนแก่น / เทศบาลนครขอนแก่น

คำนวณราคากลางโดย คณะกรรมการกำหนดราคากลาง เมื่อวันที่ 27/5/2567

1. เหตุผลและความจำเป็นที่ต้องมีค่าใช้จ่ายพิเศษตามข้อกำหนดฯ รายการ

เช่าเพื่อใช้งานขุดดินปรับแต่งร่องน้ำตามแบบก่อสร้าง

2. รายละเอียดการคำนวณ

หน่วย : บาท

ที่	รายการค่าใช้จ่าย	จำนวน	หมายเหตุ
1	ค่าเช่ารถแบ็คโฮเล็ก	3,500.00	
	รวมค่าใช้จ่าย	3,500.00	
	ภาษีมูลค่าเพิ่ม	245.00	
	ค่าใช้จ่ายรวมภาษีมูลค่าเพิ่ม	3,745.00	

ทศพล วงศ์อาษา

09 กรกฎาคม 2567 16:50:23

หน้า 2 จาก 3

**แบบแสดงการคำนวณและเหตุผลความจำเป็น
สำหรับค่าใช้จ่ายพิเศษตามข้อกำหนดฯ**

รายการ ค่าเช่ารถบรรทุกหกล้อเท้าย 5 ล้อ

ชื่อโครงการ/งานก่อสร้าง: ประกวดราคาจ้างก่อสร้างโครงการปรับปรุงสนามฟุตบอล บริเวณสวนสาธารณะบึงทรงสร้างเฟส 2 ด้วยวิธีประกวดราคาอิเล็กทรอนิกส์ (e-bidding) / งานก่อสร้างอาคารสำนักงาน

สถานที่ก่อสร้าง: ตำบล โนนเมือง อำเภอ เมืองขอนแก่น จังหวัด ขอนแก่น แบบเลขที่

หน่วยงานเจ้าของโครงการ/งานก่อสร้าง: เทศบาลนครขอนแก่น/เทศบาลนครขอนแก่น

คำนวณราคากลางโดย: คณะกรรมการกำหนดราคากลาง เมื่อวันที่

1. เหตุผลและความจำเป็นที่ต้องมีค่าใช้จ่ายพิเศษตามข้อกำหนดฯ รายการ

ใช้สำหรับขนดินที่ขุดจากงานชุดตั้งร่องน้ำไปเทกองไว้ที่จัดเตรียมไว้

2. รายละเอียดการคำนวณ			หน่วย : บาท
ที่	รายการค่าใช้จ่าย	จำนวน	หมายเหตุ
1	ค่าเช่ารถบรรทุกหกล้อเท้าย 5 ล้อ	3,500.00	
	รวมค่าใช้จ่าย	3,500.00	
	ภาษีมูลค่าเพิ่ม	245.00	
	ค่าใช้จ่ายรวมภาษีมูลค่าเพิ่ม	3,745.00	

แบบสรุปค่าก่อสร้าง

กลุ่มงาน/งาน ปรับปรุงซ่อมแซมสนามฟุตบอล
 ชื่อโครงการ/งานก่อสร้าง ประกวดราคาจ้างก่อสร้างโครงการปรับปรุงสนามฟุตบอล บริเวณสวนสาธารณะบึงทุ่งสร้างเฟส 2 ทยวิธีประกวดราคาอิเล็กทรอนิกส์ (e-bidding)/งานก่อสร้างอาคารสำนักงาน
 สถานที่ก่อสร้าง ตำบล ในเมือง อำเภอ เมืองขอนแก่น จังหวัด ขอนแก่น
 แบบเลขที่ _____
 หน่วยงานเจ้าของโครงการ/งานก่อสร้าง เทศบาลนครขอนแก่น / เทศบาลนครขอนแก่น
 แบบ ปร. 4 ที่แบบ มีจำนวน 7 หน้า
 จำนวนราคากลาง เมื่อวันที่ _____

หน่วย : บาท

ลำดับที่	รายงาน	ปริมาณต้นทุน	Factor F	ค่าก่อสร้าง	หมายเหตุ
1.	ปรับปรุงซ่อมแซมสนามฟุตบอล เงื่อนไขการใช้ตาราง Factor F เงินล่วงหน้าจ่าย 0 % เงินประกันผลงานหัก 0 % ดอกเบี้ยเงินกู้ 7 % ภาษีมูลค่าเพิ่ม 7 %	1,103,502.05	1.3065	1,441,725.42	
รวมค่าก่อสร้าง				1,441,725.42	

ขนาดหรือเนื้อที่อาคารจำนวน 712.26 ตารางเมตร เดิม 2,024.15 บาท/ตารางเมตร
 หมายเหตุ : แสดงแบบสรุปค่าก่อสร้าง รวม 1,441,725.42 บาท ต่อ 1 หน่วย

แบบสรุปค่าก่อสร้าง

ชื่อโครงการ/งานก่อสร้าง ประกวดราคาจ้างก่อสร้างโครงการปรับปรุงสนามฟุตบอล บริเวณสวนสาธารณะบึงทุ่งสร้างเฟส.2 ด้วยวิธีประกวดราคาอิเล็กทรอนิกส์ (e-bidding)/งานก่อสร้างอาคารสำนักงาน

สถานที่ก่อสร้าง: ตำบล โนนเมือง อำเภอ เมืองขอนแก่น จังหวัด ขอนแก่น

แบบเลขที่ _____

หน่วยงานเจ้าของโครงการ/งานก่อสร้าง เทศบาลนครขอนแก่น / เทศบาลนครขอนแก่น

แบบ ปร. 4. ที่แบบ มีจำนวน 7 หน้า

คำนวณราคากลาง เมื่อวันที่ _____

(ธีรัชชัย วนาทิพย์กุล)
กรรมการกำหนดราคากลาง

(อัครพล พันธุ์โพธิ์)
กรรมการกำหนดราคากลาง



(ทศพล วงศ์อาษา)
ประธานกรรมการกำหนดราคากลาง
(อัครพล พันธุ์โพธิ์)
กรรมการกำหนดราคากลาง

(กมลศักดิ์ แก้วมาตย์)
กรรมการกำหนดราคากลาง

แบบสรุปค่าครุภัณฑ์จัดซื้อ

กลุ่มงาน/งาน งานครุภัณฑ์จัดซื้อ

ชื่อโครงการ/งานก่อสร้าง ประทศราคาจ้างก่อสร้างโครงการปรับปรุงสนามฟุตบอลบริเวณสวนสาธารณะบึงทุ่งสร้างเฟส 2 ด้วยวิธีประกวดราคาอิเล็กทรอนิกส์ (e-bidding) / งานก่อสร้างอาคารสำนักงาน

สถานที่ก่อสร้าง ตำบล ไบเมือง อำเภอ เมืองขอนแก่น จังหวัด ขอนแก่น

แบบเลขที่

หน่วยงานเจ้าของโครงการ/งานก่อสร้าง เทศบาลนครขอนแก่น / เทศบาลนครขอนแก่น

คำนวณราคากลาง เมื่อวันที่

หน่วย : บาท.

ลำดับที่	รายการ	ตรง	ภาษีมูลค่าเพิ่ม	ค่าก่อสร้าง	หมายเหตุ
1	โกลฟุตบอล ขนาด 3.00 ม. สูง 2.00 ม. พร้อมตาข่ายในถอน ตามมาตรฐาน	23,364.48	1,635.51	24,999.99	
รวมค่าก่อสร้าง				24,999.99	

แบบสรุปคำครุภัณฑ์จัดซื้อ

ชื่อโครงการ/งานก่อสร้าง ประกวดราคาจ้างก่อสร้างโครงการปรับปรุงสนามฟุตบอล บริเวณสวนสาธารณะบึงทุ่งสร้างเฟส 2 ด้วยวิธีประกวดราคาอิเล็กทรอนิกส์ (e-bidding) / งานก่อสร้างอาคารสำนักงาน

สถานที่ก่อสร้าง ตำบล ในเมือง อำเภอ เมืองขอนแก่น จังหวัด ขอนแก่น

แบบเลขที่

หน่วยงานเจ้าของโครงการ/งานก่อสร้าง เทศบาลนครขอนแก่น / เทศบาลนครขอนแก่น

แบบ ปร.4 ที่แบบ มีจำนวน หน้า

จำนวนราคากลาง เมื่อวันที่

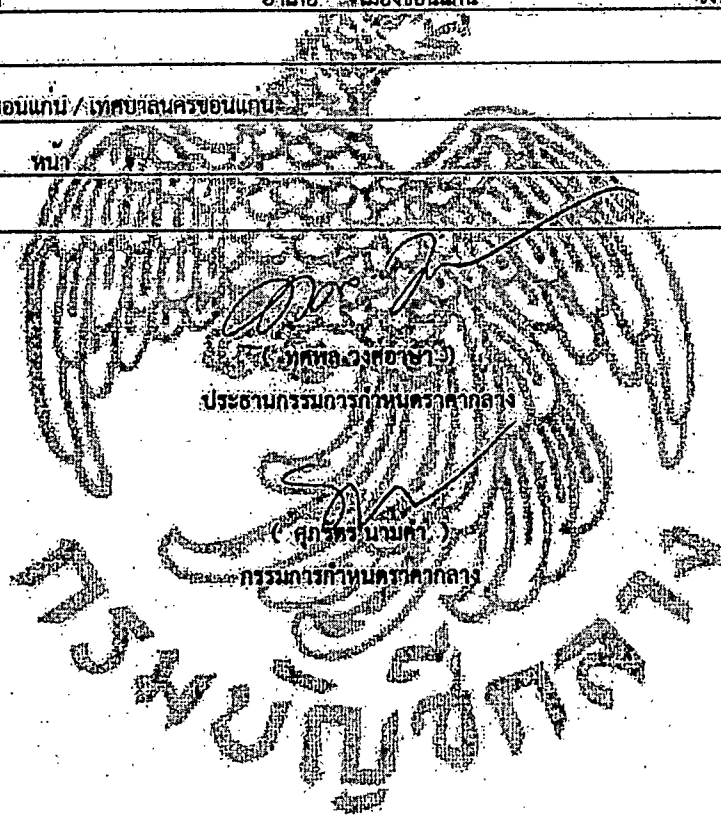

(ชวิชัย งามวิทย์กุล)
กรรมการกำหนดราคากลาง

(จักรพล พันธุ์โพธิ์)
กรรมการกำหนดราคากลาง

(กมลศักดิ์ แก้วมาตย์)
ประธานกรรมการกำหนดราคากลาง
(สุภรัตน์ นามคำ)
กรรมการกำหนดราคากลาง

(กมลศักดิ์ แก้วมาตย์)
กรรมการกำหนดราคากลาง

แบบสุ่ราคากลางงานก่อสร้างอาคาร

ชื่อโครงการ/งานก่อสร้าง ประกวดราคาจ้างก่อสร้างโครงการปรับปรุงสนามฟุตบอล บริเวณสวนสาธารณะบึงทุ่งสร้างเฟส 2 ด้วยวิธีประกวดราคาอิเล็กทรอนิกส์ (e-bidding)/งานก่อสร้างอาคารสำนักงาน

สถานที่ก่อสร้าง ตำบล โนนเมือง อำเภอ เมืองขอนแก่น จังหวัด ขอนแก่น

แบบเลขที่ _____

หน่วยงานเจ้าของโครงการ/งานก่อสร้าง เทศบาลนครขอนแก่น เทศบาลนครขอนแก่น

แบบ ปร. 4 และ ปร. 5 ที่แนบ มีจำนวน 3

จำนวนราคากลาง เมื่อวันที่

หน่วย : บาท

ลำดับที่	รายการ	ค่าก่อสร้าง	หมายเหตุ
1	ปรับปรุงซ่อมแซมสนามฟุตบอล จำนวน 1,000 หล่งละ 1,441,725.42 บาท	1,441,725.42	
2	งานอาคาร: งานครุภัณฑ์จัดซื้อ	24,999.99	
3	งานอาคาร: ค่าใช้จ่ายพิเศษตามข้อกำหนด	24,418.94	
สรุป	ราคากลาง (.....หนึ่งล้านสี่แสนเก้าหมื่นหนึ่งพันหนึ่งร้อยสี่สิบสี่บาทสามสิบห้าสตางค์.....)	1,491,144.35	

แบบสรุปราคากลางงานก่อสร้างอาคาร

ชื่อโครงการ/งานก่อสร้าง ประกวดราคาจ้างก่อสร้างโครงการปรับปรุงสนามฟุตบอล บริเวณสวนสาธารณะปึงทุ่งสร้างเฟส 2 ด้วยวิธีประกวดราคาอิเล็กทรอนิกส์ (e-bidding)/งานก่อสร้างอาคารสำนักงาน

สถานที่ก่อสร้าง ตำบล ไบเมือง อำเภอ เมืองขอนแก่น จังหวัด ขอนแก่น

แบบเลขที่ _____

หน่วยงานเจ้าของโครงการ/งานก่อสร้าง เทศบาลนครขอนแก่น เทศบาลนครขอนแก่น

แบบ ปร. 4 และ ปร. 5 ที่แบบ มีจำนวน

จำนวนราคากลาง เมื่อวันที่

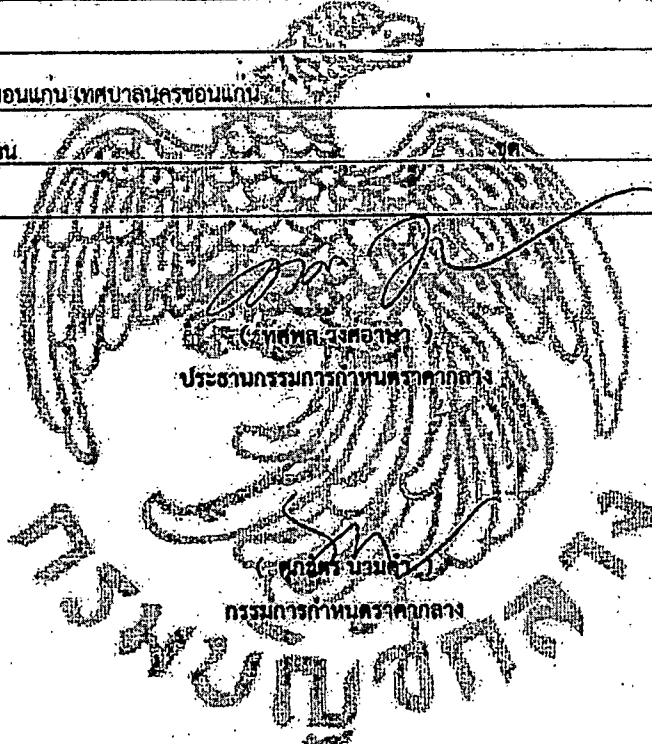

(อวิชัย วนาทิกษกุล)
กรรมการกำหนดราคากลาง

(กมลศักดิ์ แก้วมาศย์)
กรรมการกำหนดราคากลาง

แบบสรุปราคากลางงานก่อสร้างอาคาร

ชื่อโครงการ/งานก่อสร้าง: ประกวดราคาจ้างก่อสร้างโครงการปรับปรุงสนามฟุตบอล บริเวณสวนสาธารณะบึงทุ่งสร้างเฟส 2 ด้วยวิธีประกวดราคาอิเล็กทรอนิกส์ (e-bidding)/งานก่อสร้างอาคารสำนักงาน

สถานที่ก่อสร้าง: ตำบล ในเมือง อำเภอ เมืองขอนแก่น จังหวัด ขอนแก่น

แบบเลขที่

หน่วยงานเจ้าของโครงการ/งานก่อสร้าง: เทศบาลนครขอนแก่น เทศบาลนครขอนแก่น

แบบ ปร. 4 และ ปร. 5 ที่แบบ มีจำนวน ชุด

จำนวนราคากลาง เมื่อวันที่

(จิตรพล พันธุ์โพธิ์)
กรรมการกำหนดราคากลาง



เทศบาลวังศิลา

09: กรกฎาคม 2567 16:50:43

โครงการปรับปรุงสนามฟุตบอล บริเวณสวนสาธารณะบึงทุ่งสร้างเฟส 2

สถานที่ตั้ง

สวนสาธารณะบึงทุ่งสร้าง อ.เมือง จ.ขอนแก่น

แบบเลขที่ กส. 085 / 2567



เจ้าของโครงการ

เทศบาลนครขอนแก่น

โครงการปรับปรุงสนามฟุตบอล บริเวณสวนสาธารณะบึงทุ่งสร้างเฟส 2

ทำการปรับปรุงสนามฟุตบอลภายในสวนสาธารณะบึงทุ่งสร้าง โดยมีพื้นที่ปรับปรุงรวมไม่น้อยกว่า 510 ตารางเมตร โดยทำการเปลี่ยนพื้นหญ้าเทียมใยยาวไม่น้อยกว่า 5 เซนติเมตรพร้อมเติมเมล็ดข้าง ปรับปรุงรั้วตาข่ายในลู่บนพื้นที่รวมไม่น้อยกว่า 2,400 ตารางเมตรและงานอื่นๆที่เกี่ยวข้อง ตามแบบเทศาณนครขอนแก่น

- ค่าระดับก่อสร้าง ให้สามารถปรับเปลี่ยนได้ตามความเหมาะสม โดยความถี่ในชั้นของผู้นับความสูง
- ท่อระบายน้ำ เสาไฟฟ้า โคมส่องไฟ ฯลฯ ที่อยู่ในแนวการก่อสร้างเป็นหน้าที่ผู้รับจ้างหากมีภาคใดเคลื่อนย้ายระบบเสาจากจุดเดิมต้องแจ้งหน่วยงานที่เกี่ยวข้อง หากเกิดความเสียหายกับระบบเสาจากจุดเดิม
- ดึงถั่วเป็นหน้าที่ของผู้รับจ้างในการรับผิดชอบความเสียหายที่เกิดขึ้นทั้งหมด
- จุดเชื่อมต่อท่อระบายน้ำเดิม ผู้รับจ้างต้องเสนอช่างควบคุมงานเห็นชอบก่อนดำเนินการเชื่อมต่อระบบระบายน้ำ
- ผู้รับจ้างต้องทำการติดตั้งป้ายโครงการบริเวณจุดเริ่มต้นโครงการและจุดสิ้นสุดโครงการรวมจำนวน 1 ป้ายก่อนลงมือก่อสร้าง
- ผู้รับจ้างจะต้องทำความสะอาดบริเวณการก่อสร้างก่อนส่งมอบงานงวดสุดท้ายให้แก่เสร็จเรียบร้อย
- ผู้รับจ้างจะต้องทำการเสนอแผนงานและแต่งตั้งผู้ควบคุมงานตามสัญญากำหนดหรือเสนอของอนุมัติให้ขุดก่อนเข้าทำงานต่อคณะกรรมการตรวจการจ้าง และต้องได้รับความเห็นชอบจากคณะกรรมการก่อนจึงสามารถก่อสร้างได้
- คอนกรีตโครงสร้างทั่วไปใช้คอนกรีต (c₂₅=240 ksc(cube)) ที่อายุ 28 วัน
- คอนกรีตอัดน้ำใช้คอนกรีต (c₂₅=140 ksc(cube)) ที่อายุ 28 วัน
- เหล็กกลมเสริมคอนกรีตใช้เหล็ก SR 24 มอก.20
- เหล็กน๊อตยึดเสริมคอนกรีตใช้เหล็ก SD 40 มอก.24
- วัสดุต่างๆมีหน่วยเป็นเมตร กรณีที่มีไม่ระบุเป็นอย่างอื่น

- งานเหล็กรูปพรรณ

- ก. เหล็กฉากคาร์บอน มอก.107-2561 ทั้งนิรสนทั้งน็อค หรือสกรู ต้องเป็น เหล็กใหม่ที่ไม่เคยใช้งานมาก่อน
- ข. การประกอบเหล็กรูปพรรณโดยการเชื่อม ตามมาตรฐานวิชาชีพ
- ค. โครงเหล็กรูปพรรณทุกชิ้นจะต้องทำสีกันสนิมตามการประกอบแบบก่อนนำติดตั้งและเมื่อติดตั้งแล้วจะต้องทำความสะอาดโดยทั่วไปรวมทั้งติดตั้งเหล็กโครงสร้างข้อต่อตามผิวเหล็กออกให้หมดแล้วจึงทาสีอีกครั้ง

บริเวณตำแหน่งปรับปรุงสนาม

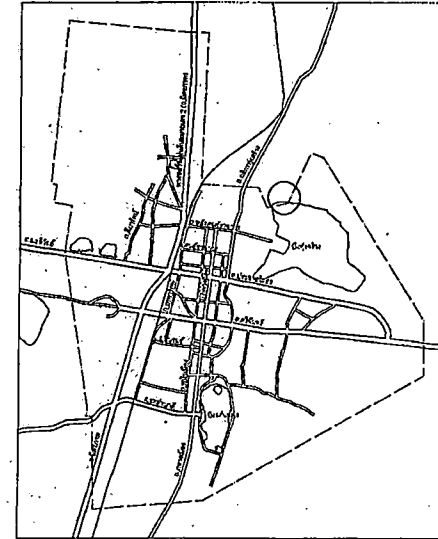

2.40		
ชื่อโครงการ		
รายละเอียดโครงการ		
ชื่อ/ที่อยู่/หมายเลขโทรศัพท์		
สถานที่ตั้งโครงการ		
รวมพื้นที่ก่อสร้าง		
งบประมาณ		
รายละเอียดการตรวจรับงาน		
1.	ค่าขุดฝัง	
2.	ค่าถมฝัง	
3.	ค่าวางฝัง	
4.	ค่าเชื่อมฝัง	
5.	ค่าหล่อฝัง	
จ้างผู้ควบคุมงาน		
1.	ค่าจ้างฝัง	วัน
2.	ค่าจ้างฝัง	วัน



ผังบริเวณตำแหน่งปรับปรุงสนาม

หมายเหตุ : - วัสดุใช้ทำแผ่นป้าย ให้ใช้แผ่นเหล็กหรือไม้สังกะสีขนาดอก ขนาดกว้าง 1.20 เมตร ยาวไม่น้อยกว่า 2.40 เมตร ติดกับโครงเหล็ก หรือ ไม้อย่างมั่นคงแข็งแรง

แบบขยายป้ายโครงการ
NOT TO SCALE



**สำนักงาน
เทศบาลนครขอนแก่น**

หมายเหตุ

- ฉบับจบฉบับเปลี่ยนแปลงได้ตามความเหมาะสม โดยได้รับความเห็นชอบจากคณะกรรมการตรวจรับพัสดุ
- วัสดุต่างๆมีหน่วยเป็นเมตร
- กรณีไม่ได้กำหนดชนิดเป็นอย่างอื่น
- วัสดุรับจ้างหรืออนุมัติใช้วัสดุก่อสร้างก่อนดำเนินการก่อสร้างต้องผ่านการตรวจรับพัสดุ
- วัสดุรับจ้างก่อสร้างเข้าโครงการตามแบบมาตรฐานเทศบาลนครขอนแก่นไม่น้อยกว่า 1 ปี

เขียน - สร่าง	
สถาปนิก	
วิศวกร	
หน.ส.แบบแผนฯ	
ผอ.ส่วนควบคุมอาคารและผังเมือง	
ผอ.สำนักช่าง	
ปลัดเทศบาล	
อนุมัติ	
นายกเทศมนตรี	

แบบก่อสร้าง
โครงการปรับปรุงสนามฟุตบอล
บริเวณสวนสาธารณะบึงทุ่งสร้างเฟส 2

แบบเลขที่	แผ่นที่ 1
กส. 085 /2567	รวม 17 แผ่น



สำนักการช่าง
เทศบาลนครขอนแก่น

หมายเหตุ

- แบบอาจปรับเปลี่ยนได้ตามความเหมาะสม โดยได้รับความเห็นชอบจากคณะกรรมการตรวจรับพัสดุ
- มิติข้างในหน่วยเป็นเมตร กรณีไม่ได้กำหนดเป็นอย่างอื่น
- ให้อัฒจันทร์อนุบลีใช้วัสดุก่อสร้างก่อค้ำเนิน การก่อสร้างต้องคณะกรรมการตรวจรับพัสดุ
- ให้อัฒจันทร์ก่อสร้างขยับอิงตามแบบมาตรฐานเทศบาลนครขอนแก่น ไม่น้อยกว่า 1 ปี

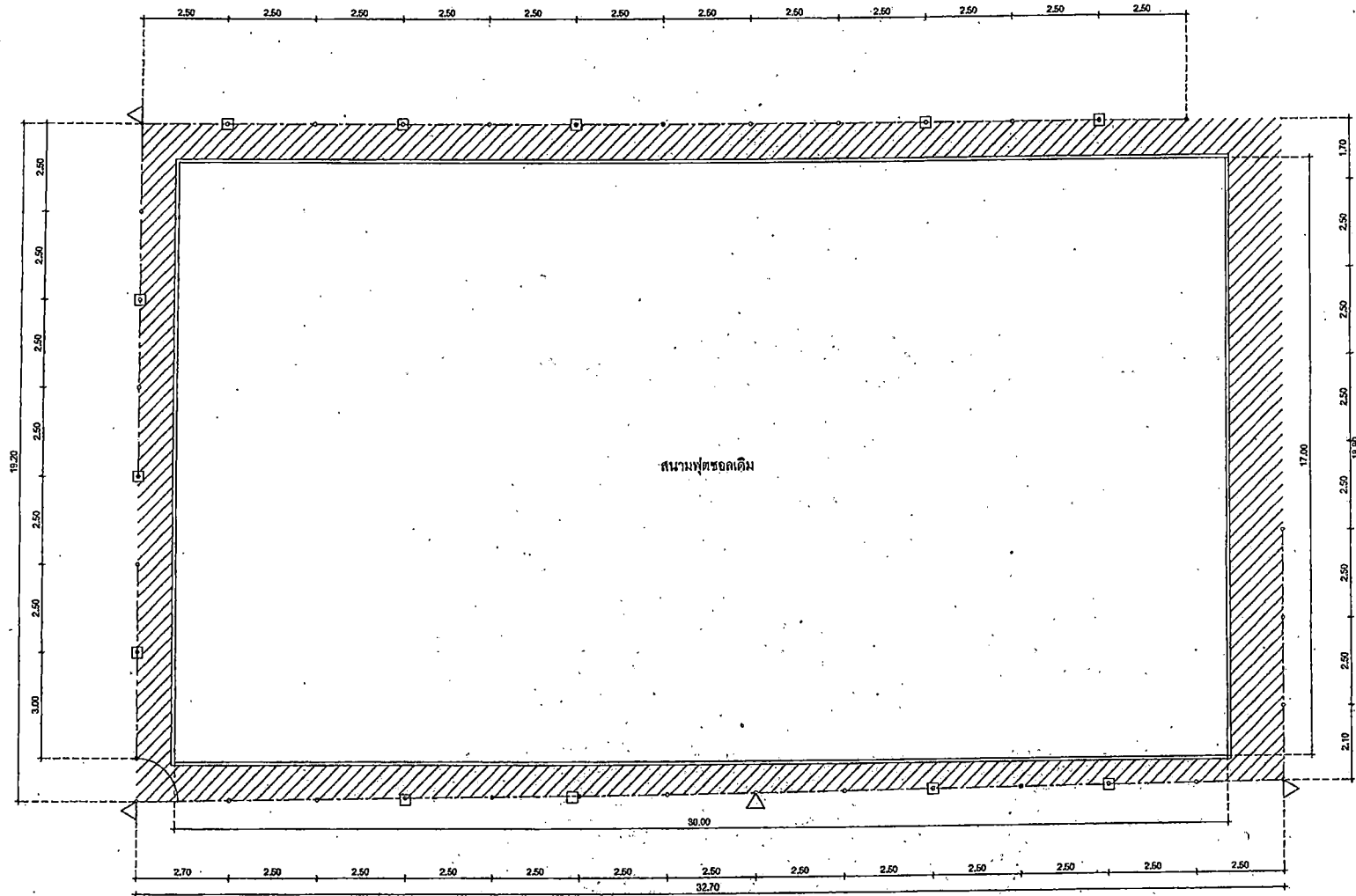

พื้นที่ลานคอนกรีตเดิม

ผังบริเวณสภาพเดิมสนามฟุตบอลสวนสาธารณะบึงทุ่งสร้าง
scale 1:125

เขียน - สักรวจ	
สถาปนิก	
วิศวกร	
หน.ส.แบบแผนฯ	
ผอ.ส่วนควบคุมอาคาร	
ผอ.สำนักช่าง	
ปลัดเทศบาล	
อนุมัติ	
นายกเทศมนตรี	

แบบก่อสร้าง
โครงการปรับปรุงสนามฟุตบอล
บริเวณสวนสาธารณะบึงทุ่งสร้างเฟส 2

แบบเลขที่	แผ่นที่ 2
ทล. 085 /2567	รวม 17 แผ่น

กุมภาพันธ์ 2567



สำนักงานข้าราชการ
เทศบาลนครขอนแก่น

หมายเหตุ

- แบบอาจเปลี่ยนแปลงได้ตามความเหมาะสม โดยได้รับความเห็นชอบจากคณะกรรมการตรวจที่ปรึกษา
- มิติต่างๆเป็นหน่วยเป็นเมตร ยกเว้นไม่ได้กำหนดเป็นอย่างไร
- ให้ผู้รับจ้างระมัดระวังใช้วัสดุก่อสร้างก่อนดำเนินการก่อสร้างต้องคณะกรรมการตรวจที่ปรึกษา
- ให้ผู้รับจ้างก่อสร้างภายใต้ความควบคุมมาตรฐานเทศบาลนครขอนแก่น ไม่ให้ต่ำกว่า 1 ปี

เขียน - ตัวร่าง	<i>[Signature]</i>
สถาปนิก	<i>[Signature]</i>
วิศวกร	<i>[Signature]</i>
หน.ฝ่ายแบบแผนฯ	<i>[Signature]</i>
ผ.ส่วนควบคุมอาคารและผังเมือง	<i>[Signature]</i>
ผ.สำนักงานช่าง	<i>[Signature]</i>
ปลัดเทศบาล	<i>[Signature]</i>
อนุมัติ	<i>[Signature]</i>
นายกเทศมนตรี	<i>[Signature]</i>

แบบก่อสร้าง
โครงการปรับปรุงสนามฟุตบอลสวนสาธารณะบึงทุ่งสร้างเขต 2
บึงสวนสาธารณะบึงทุ่งสร้างเขต 2

แบบเลขที่ แผ่นที่ 3
ทส. 085 /2567 รวม 17 แผ่น

คุณภาพที่ 2567

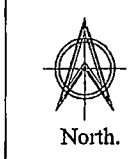
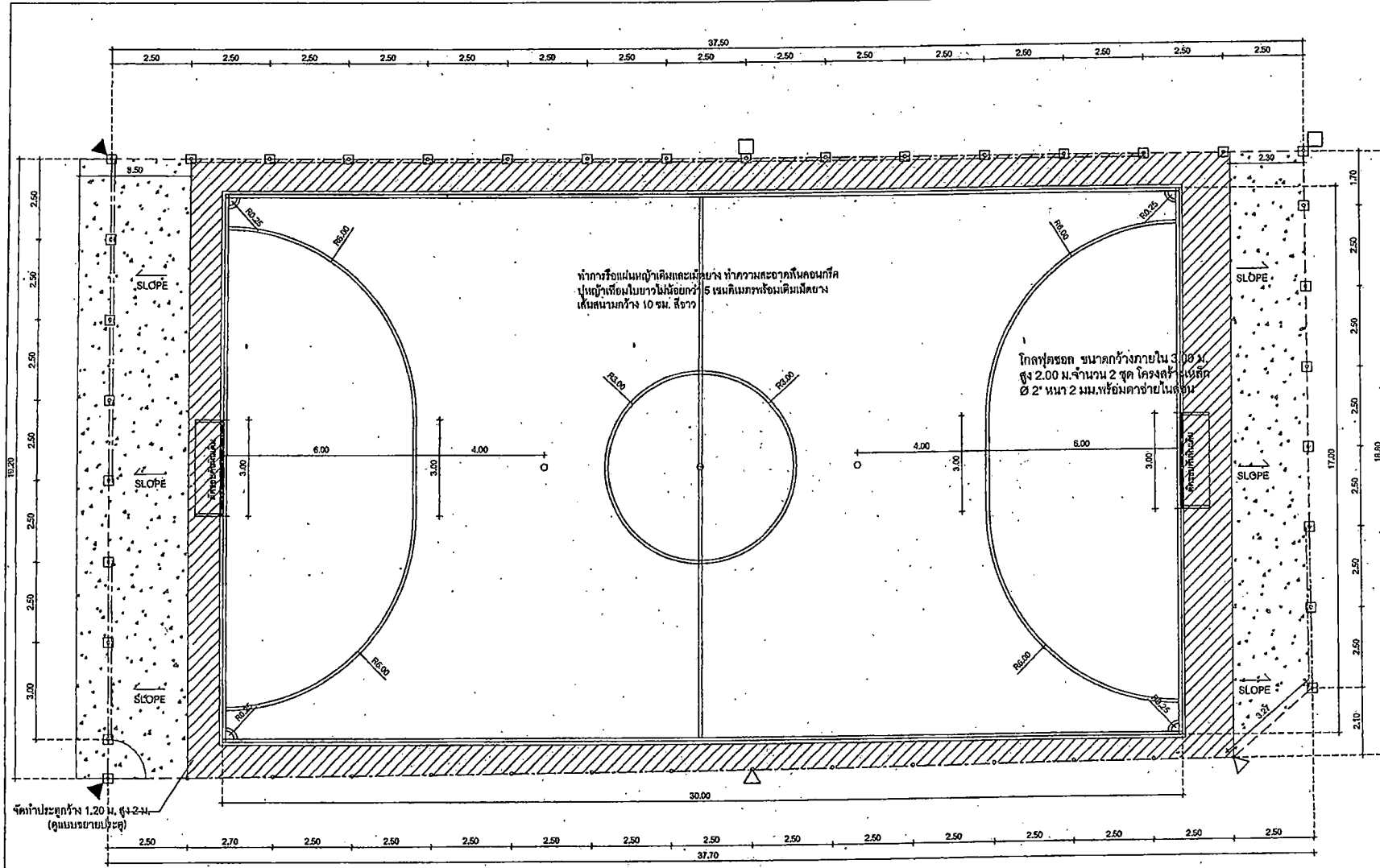

- แนวรั้วทาสีโครงการหลัก จัดทำและติดตั้งใหม่ (ดูแบบขยาย)
- แนวรั้วทาสีโครงการเสาโคมเหล็กเดิม ทำการซ่อมแซม คองม่อเดิม (ดูแบบขยายการซ่อมแซม)
- แนวรั้วทาสีโครงการเสาโคมเหล็กเดิม ทำการรีไซเคิลซ่อมแซม ติดตั้งคองม่อใหม่ (ดูแบบขยายการซ่อมแซม)
- △ โครงสร้างเสาโคมเหล็กเดิม ทำการรีไซเคิลและติดตั้งคองม่อเดิม (ดูแบบขยายการซ่อมแซม)
- ▲ โครงสร้างเสาโคมเหล็กเดิม ทำการรีไซเคิลและติดตั้งคองม่อใหม่ (ดูแบบขยายการซ่อมแซม)
- โครงสร้างเสาโคมเหล็กพร้อมคองม่อ โคมเหล็กกลม Ø 1 1/2" หน้า 2.0 มม. ภายใต้น้ำหนัก 2 tn 1 จัดทำและติดตั้งใหม่

- คุณสมบัติหญ้าเทียม
- ใบหญ้ายาวไม่น้อยกว่า 50 ± 1 mm.
 - ความกว้างแฉกรถยนต์ไม่เกิน 5/8"
 - ปริมาณเส้นใย ไม่น้อยกว่า 10,000 Dtex
 - ความหนาแน่นไม่น้อยกว่า 8,190 มิลลิกรัม/ตร.ม.
 - ได้รับมาตรฐานจาก FIFA และมีหนังสือรับรองแสดงการผ่านการทดสอบมาตรฐานจาก FIFA

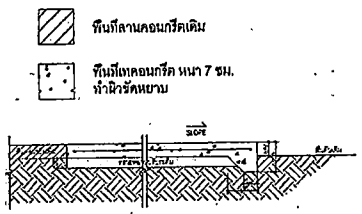

ผังบริเวณปรับปรุงสนามฟุตบอลสวนสาธารณะบึงทุ่งสร้าง
Scale 1: 125

งานก่อสร้างใหม่

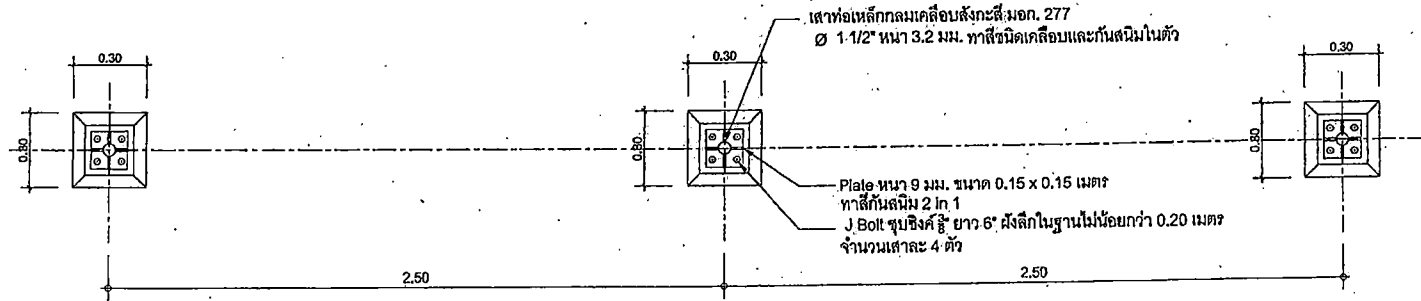

ขยายแปลนรั้ว
scale 1:20

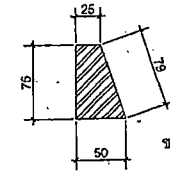

ขยายเหล็กเสริมหนา 9 มม.
หน่วยเป็นมิลลิเมตร

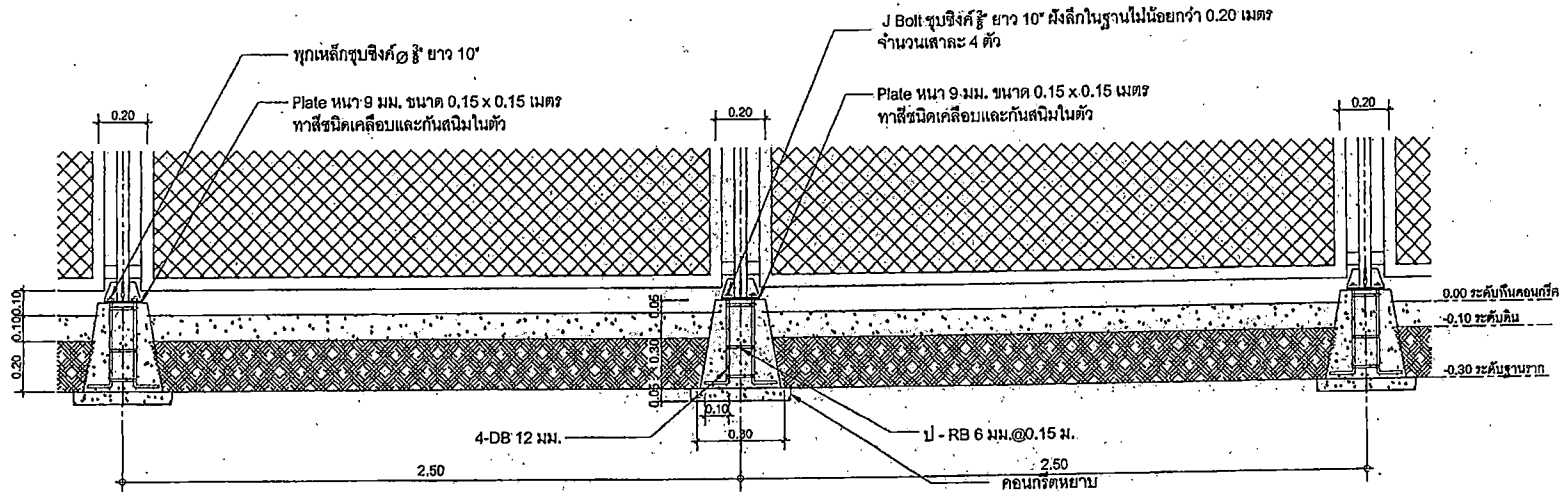

ขยายฐานรากก่อสร้างใหม่
scale 1:20

หมายเหตุ งานทาสีชนิดเคลือบและกันสนิมในตัว ให้ทาไม่น้อยกว่า 2 รอบ



สำนักงานช่าง
เทศบาลนครขอนแก่น

หมายเหตุ

- แบบอาจปรับเปลี่ยนได้ตามความเหมาะสม โดยได้รับความเห็นชอบจากคณะกรรมการช่างรับติดตั้ง
- ฉลิวางพื้นที่ก่อนเริ่มงาน
- กรณีไม่ใช้กำหนดเขียนอย่างอื่น
- ให้ผู้รับจ้างรับผิดชอบค่าใช้จ่ายก่อนดำเนินการก่อสร้างต่อคณะกรรมการช่างรับติดตั้ง
- ให้ผู้รับจ้างก่อสร้างเข้าโครงการตามแบบมาตรฐานเทศบาลนครขอนแก่นไม่น้อยกว่า 1 ปี

เขียน - ตำรวจ	
สถาปนิก	
วิศวกร	
หน.ส.แบบแผนฯ	
ผ.ส่วนควบคุมอาคารและผังเมือง	
ผ.สำนักช่าง	
ปลัดเทศบาล	
อนุมัติ	
นายกเทศมนตรี	

แบบก่อสร้าง
โครงการปรับปรุงถนนสุรเดช
บริเวณสวนสาธารณะเมืองสุรเดช 2

แบบเลขที่	แผ่นที่ 4
ทส. 085 /2567	รวม 17 แผ่น

ผูกภาพที่ 2567

งานก่อสร้างใหม่



สำนักงานช่าง
เทศบาลนครขอนแก่น

หมายเหตุ

- แบบอาจปรับเปลี่ยนได้ตามความเหมาะสม โดยไม่มีความเสียหายจากคณะกรรมการตรวจรับพัสดุ
- มีลิฟต์ข้างซ้ายเป็นกรณี กรณีไม่ได้กำหนดเป็นอย่างอื่น
- ให้ผู้รับจ้างขออนุญาตใช้ที่ดินก่อสร้างก่อนดำเนินการก่อสร้างต่อคณะกรรมการตรวจรับพัสดุ
- ให้ผู้รับจ้างก่อสร้างปฏิบัติตามแบบมาตรฐานเทศบาลนครขอนแก่นไม่น้อยกว่า 1 ปี

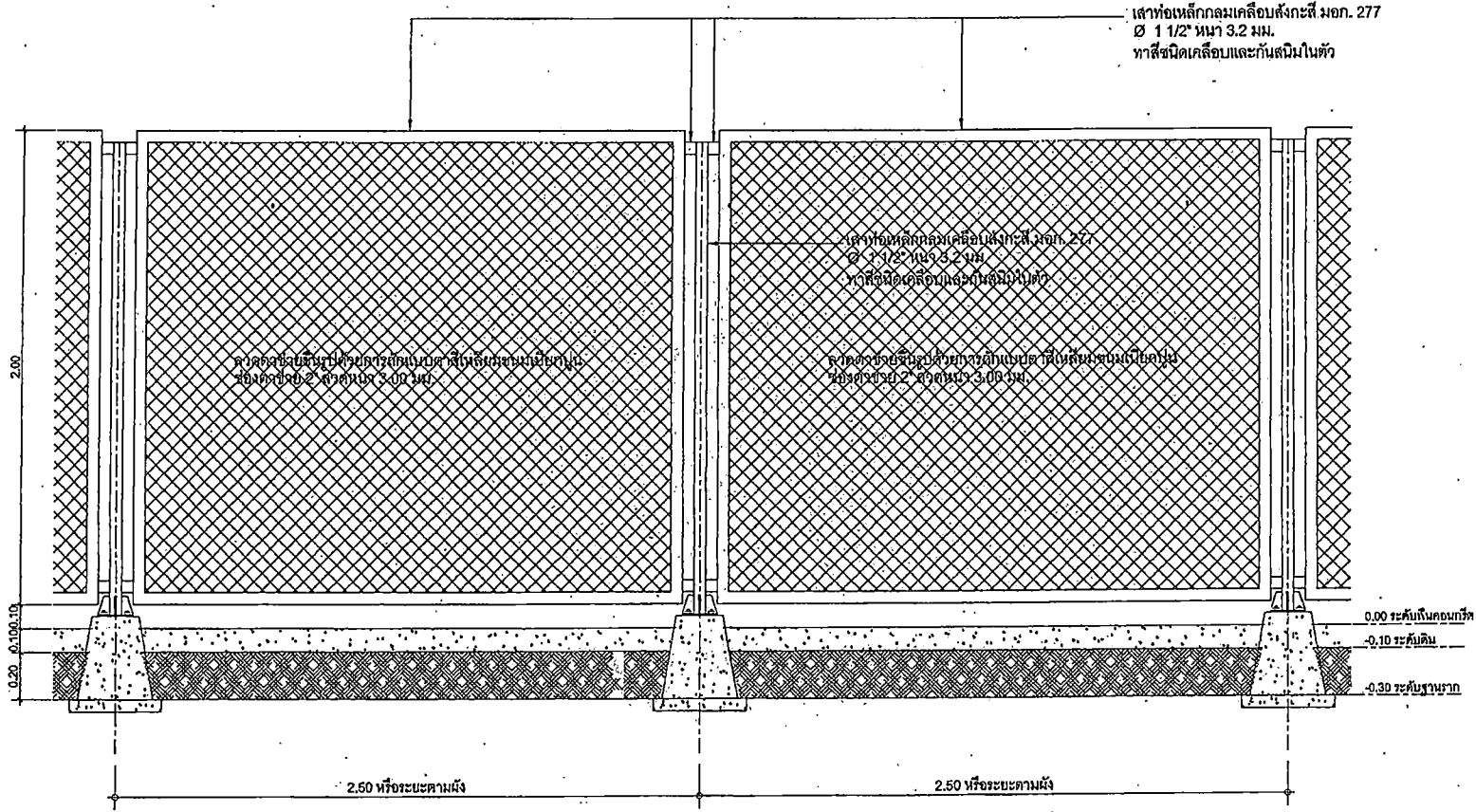

แบบขยายงานก่อสร้างรั้วลวดตาข่าย
scale 1:20

เขียน - ตัวร่าง	
สถาปนิก	
วิศวกร	
หน.ฝ.แบบแผนฯ	
ผอ.ส่วนควบคุมอาคารและผังเมือง	
ผอ.สำนักงานช่าง	
ปลัดเทศบาล	
อนุมัติ	
นายกเทศมนตรี	

แบบก่อสร้าง
โครงการปรับปรุงถนนพุทธยอด
บริเวณสวนสาธารณะฝั่งทุ่งสร้างเขต 2

แบบเลขที่	แผ่นที่ 5
กท. 085 /2567	รวม 17 แผ่น
กุมภาพันธ์ 2567	

งานก่อสร้างใหม่

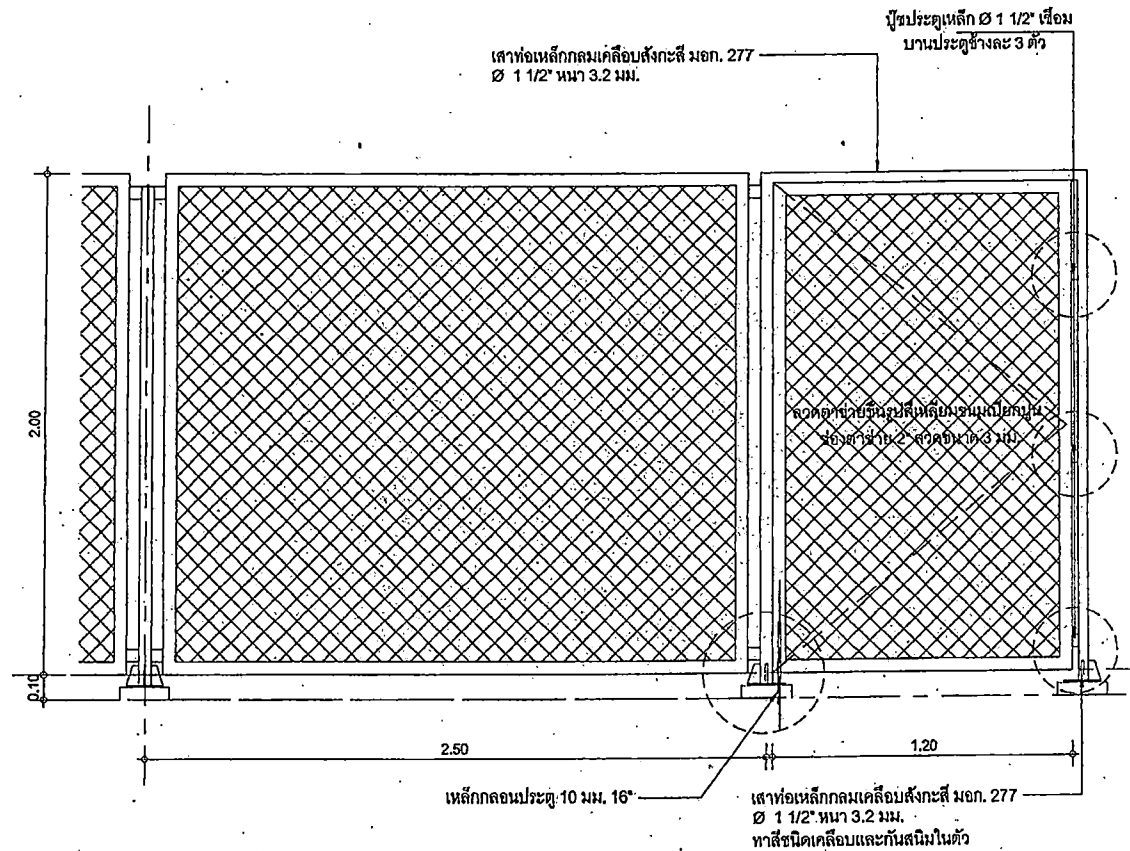

แบบขยายประตูเหล็กเข้า - ออก
scale 1:20



สำนักงานช่าง
เทศบาลนครขอนแก่น

หมายเหตุ

- แบบอาจปรับเปลี่ยนได้ตามความเหมาะสม โดยได้รับความเห็นชอบจากคณะกรรมการช่างเทคนิค
- มิติต่างๆมีหน่วยเป็นเมตร ยกเว้นไม่ได้กำหนดเป็นอย่างอื่น
- ให้ผู้รับจ้างระมัดระวังใช้วัสดุก่อสร้างก่อนดำเนินการก่อสร้างก่อนคณะกรรมการช่างเทคนิค
- ให้ผู้รับจ้างก่อสร้างเข้าโครงการตามแบบมาตรฐานเทศบาลนครขอนแก่น ไม่เร็วกว่า 1 ปี

เขียน - สักราว	
สถาปนิก	
วิศวกร	
หน.ส.แบบแผนฯ	
ผอ.ส่วนควบคุมอาคารและผังเมือง	
ผอ.สำนักงานช่าง	
ปลัดเทศบาล	
อนุมัติ	
นายกเทศมนตรี	
แบบก่อสร้าง	
โครงการปรับปรุงถนนพุทธรอด บริเวณสวนสาธารณะฝั่งหลังข้างที่ 2	
แบบเลขที่	แผ่นที่ 6
ภจ. 085 /2567	รวม 17 แผ่น
กรุงเทพมหานคร 2567	

งานก่อสร้างใหม่



สำนักการช่าง
เทศบาลนครขอนแก่น

หมายเหตุ

- แผนอาจเป็นเพียงใบได้ความเหมาะสม โดยได้ความเห็นชอบจากคณะกรรมการช่างชั้นต้น
- มิติต่างๆในร่างนี้เป็นเพียงการประเมินค่าเบื้องต้น
- ให้ออกแบบและก่อสร้างให้ตรงตามแบบมาตรฐานเทศบาลนครขอนแก่น
- ไม้เขียนค่า 1 นิ้ว

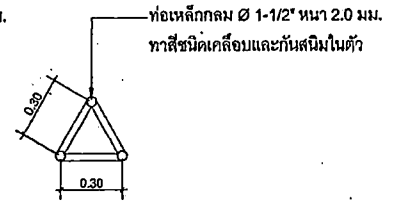
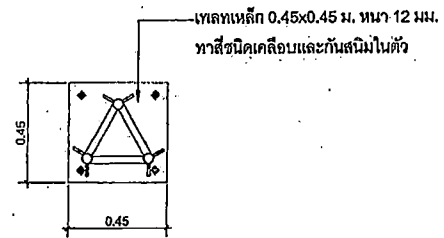
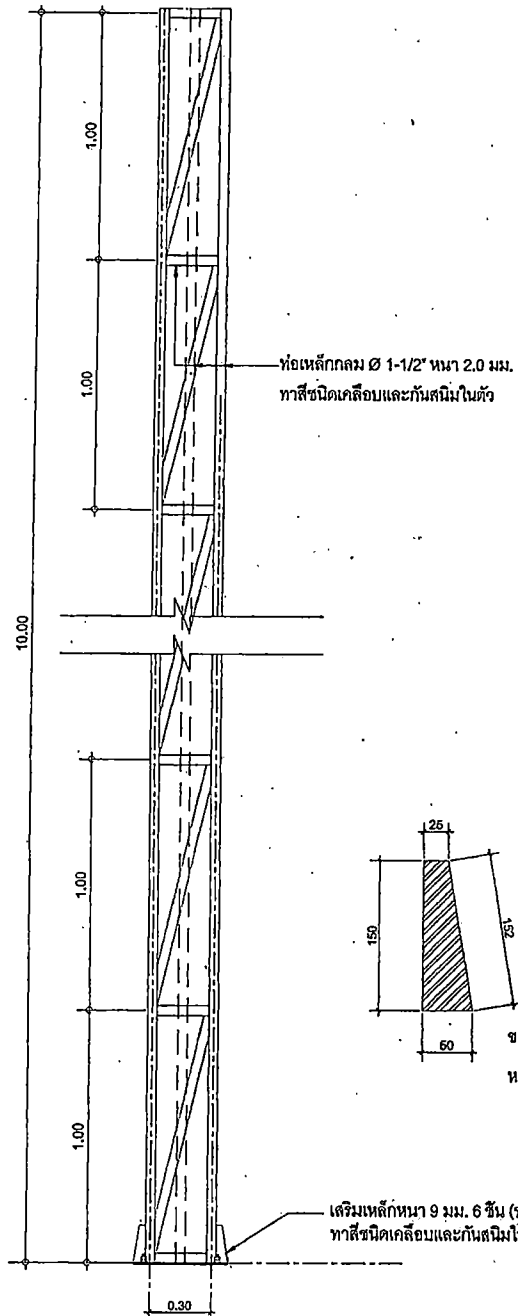

ขยายแปลนเสาเหล็กถัก
scale 1 : 20

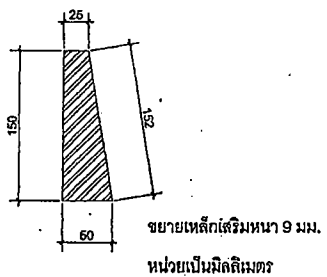

เสริมเหล็กหน้า 9 มม. 6 ชั้น (ขนาดดูแบบขยาย)
ทาสีชนิดเคลือบและกันสนิมในตัว

ขยายเสาเหล็กถักก่อสร้างใหม่
scale 1 : 20

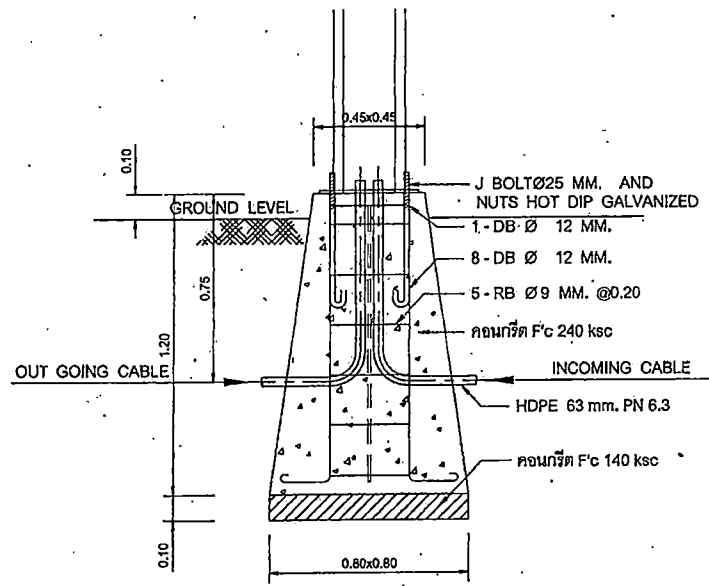

รูปตัดฐานราก ค.ส.ล.
มาตราส่วน 1:20

เขียน - ดำทรา	
สถาปนิก	
วิศวกร	
หน.ม.แบบแผนฯ	
ผอ.ส่วนควบคุมอาคารที่จังหวัด	
ผอ.สำนักช่าง	
ปลัดเทศบาล	
อนุมัติ	
นายกเทศมนตรี	
แบบก่อสร้าง	
โครงการปรับปรุงสนามฟุตบอล บริเวณสวนสาธารณะฝั่งหลังสร้างพัก 2	
แบบเลขที่	แผ่นที่ 7
กส. 085 /2567	รวม 17 แผ่น
กุมภาพันธ์ 2567	

งานซ่อมแซม

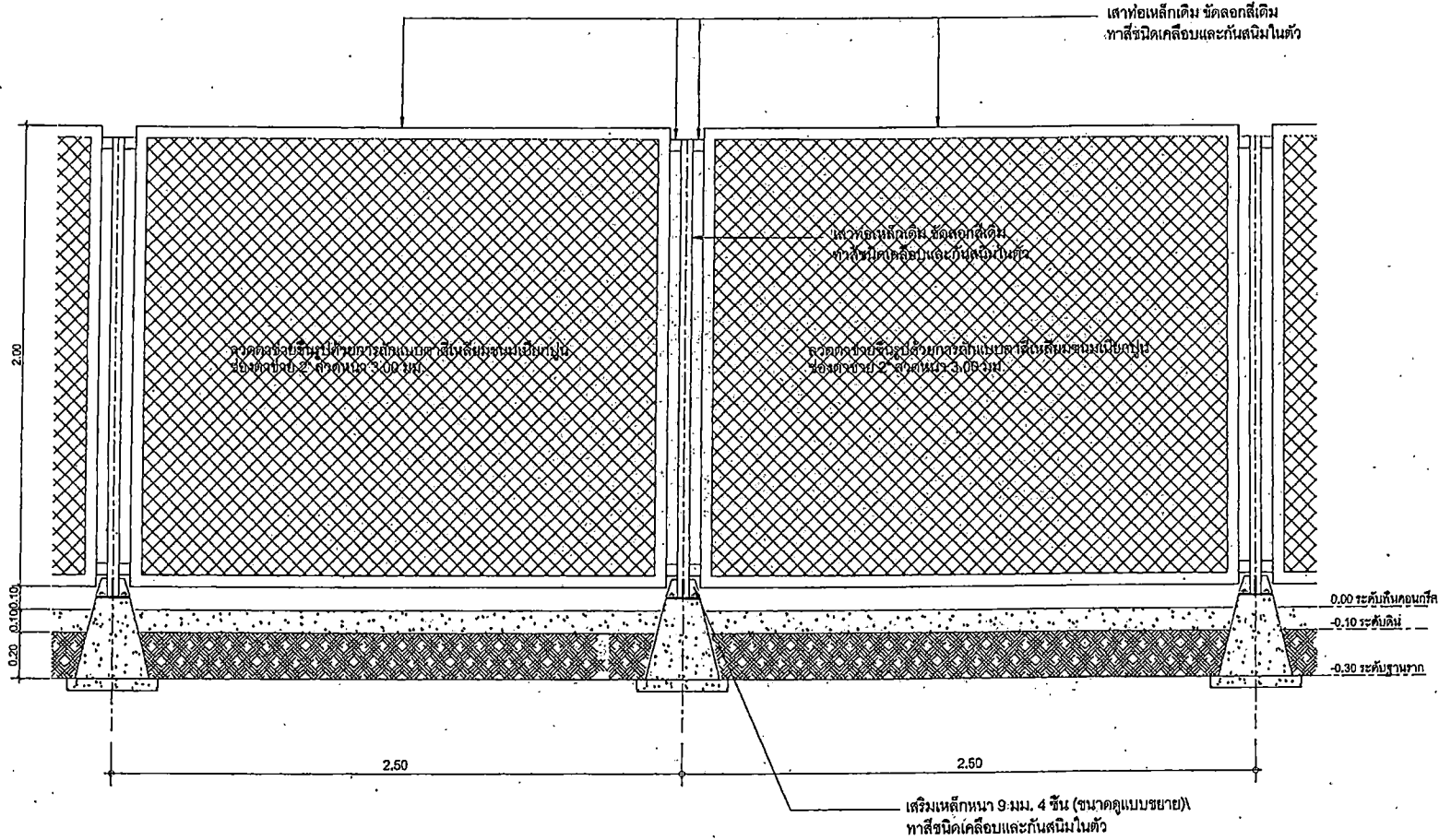

แบบขยายงานซ่อมรั่วรดตาข่าย
scale 1 : 20

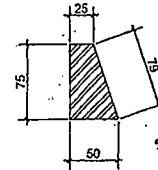

ขยายเหล็กเสริมหน้า 9 มม.
หน่วยเป็นมิลลิเมตร

หมายเหตุ งานทำสีชนิดเคลือบและกันสนิมในตัวให้ทำไม่น้อยกว่า 2 รอบ



สำนักงานช่าง
เทศบาลนครขอนแก่น

หมายเหตุ

- หมายเหตุข้อมติไม่ได้มีความเหมาะสม โดยได้รับความเห็นชอบจากคณะกรรมการช่างรับเหมา
- วัสดุงานมีเป็นแบบมาตรฐานไม่ได้กำหนดเป็นแบบ
- วัสดุงานมีเป็นแบบมาตรฐานไม่ได้กำหนดเป็นแบบ
- วัสดุงานมีเป็นแบบมาตรฐานไม่ได้กำหนดเป็นแบบ
- วัสดุงานมีเป็นแบบมาตรฐานไม่ได้กำหนดเป็นแบบ
- วัสดุงานมีเป็นแบบมาตรฐานไม่ได้กำหนดเป็นแบบ

เขียน - ช่าง	
สถาปนิก	
วิศวกร	
หน.ม.แบบแผนฯ	
ผ.ส่วนควบคุมอาคารและผังเมือง	
ผ.ส่วนช่าง	
ปลัดเทศบาล	
อนุมัติ	
นายกเทศมนตรี	

แบบก่อสร้าง
โครงการปรับปรุงถนนพุทธ
บริเวณสวนสาธารณะเมืองฟ้าเมือง 2

แบบเลขที่	แผ่นที่ 8
กส. 085 /2567	รวม 17 แผ่น

กฎหมาย 2567

งานซ่อมแซม



สำนักงานช่าง
เทศบาลนครขอนแก่น

หมายเหตุ

- แบบอาจเปลี่ยนแปลงได้ตามความเหมาะสม โดยไม่ได้รับความเห็นชอบจากคณะกรรมการช่างที่ปรึกษา
- มีสีข้างขึ้นน้อยเป็นนครกกรมมิได้กำหนดเป็นขาวขึ้น
- ใช้ปูนขาวผสมทรายใช้รื้อก่อสร้างก่อนดำเนินการก่อสร้างซ่อมแซมอาคารทรงปั้นหยา
- ใช้ปูนขาวผสมทรายปรับแต่งอาคารตามแบบอาคารตามอาคารนครขอนแก่น ในปริมาณค่า 1 ขาด

เขียน - ส่วนฯ	
สถาปนิก	
วิศวกร	
หน.ม.แบบแผนฯ	
ผ.ส่วนควบคุมอาคารและผังเมือง	
ผ.สำนักงานช่าง	
ปลัดเทศบาล	

อนุมัติ
นายกเทศมนตรี

แบบก่อสร้าง
โครงการปรับปรุงสนามฟุตบอล
บริเวณวงเวียนจากพระที่นั่งทุ่งศรีงามเขต 2

แบบเลขที่ กส. 085 /2567
แผ่นที่ 9
รวม 17 แผ่น

กฎกระทรวง 2567

วิธีการทำงานสี

- เครื่องมืออุปกรณ์ที่ใช้ในงานทาสี วิธีการทาสีอาจทำได้ด้วยแปรง หัวด้ายลูกกลิ้ง หรือพ่นด้วยเครื่อง ให้เป็นไปตามความเหมาะสม และตามที่สถาปนิกกำหนด
- การทำงานบนผิวไม้ ผิวคอนกรีต และผิวเหล็ก ควรละเอียดทวนงานผลิตภัณฑ์สีตามที่กำหนด
- การทำความสะอาด การทำความสะอาดขั้นสุดท้าย ผู้รับจ้างจะต้องทำความสะอาด เช็ดล้างสีส่วนเกิน และรอยเปื้อนตาม ที่ต่าง ๆ จนสะอาดเรียบร้อย ผลเสียหายอื่น ๆ อันเนื่องมาจากการทาสี ให้อยู่ในความรับผิดชอบของผู้รับจ้าง ทั้งสิ้น

การทาสีชิ้นส่วนโครงสร้างโลหะ

- การทาสีครั้งที่หนึ่งแรก (FIRST PRIMING)
ชิ้นส่วนโครงสร้างเหล็ก และงานโลหะต่าง ๆ ที่ปรากฏในแบบ ซึ่งได้ระบุให้ทาสี จะต้องได้รับการทาสีรองพื้น ครั้งแรก ตามที่สถาปนิกกำหนดให้เรียบร้อย ก่อนที่จะเคลื่อนย้ายชิ้นส่วนดังกล่าวออกจากโรงงานมา ยัง หน่วยงานก่อสร้าง ทั้งนี้จะต้องรอให้สีรองพื้นที่ได้ไปแห้งสนิทเสียก่อน เป็นเวลาไม่น้อยกว่า 24 ชม. สำหรับ ผิวส่วนที่ไม่อาจเข้าถึงในการทาสีที่ปกติ เมื่อได้ประกอบติดตั้งไปแล้ว ให้ทาสีรองพื้นไว้อย่างน้อย 3 ครั้ง โดยจะต้องรอให้แห้งสนิททำไปแล้วแห้งสนิท จึงจะทาที่ทับซ้อนต่อไป สำหรับชิ้นส่วนที่จะต้องประกอบต่อประสาน กับชิ้นส่วนอื่น ก่อนเคลื่อนย้ายออกจากโรงงาน ในต้องทาสีจนกว่าจะประกอบต่อเชื่อมเสร็จ และได้ทำความสะอาด รอยต่อเชื่อมเสร็จเรียบร้อยแล้ว สำหรับผิวชิ้นส่วน ที่ต้องต่อเชื่อมกับส่วนโครงสร้างอาคารอื่นในเวลา ประกอบติดตั้งในทีก่อสร้าง ให้ทาสีเหล็กหรือสารป้องกันสนิมชั่วคราวอย่างอื่น ที่ได้รับความเห็นชอบแล้ว การทาสี ทำเครื่องหมาย หรือรหัสต่าง ๆ ของชิ้นส่วนโครงสร้าง ให้กระทำการบริเวณพื้นผิวของชิ้นส่วนที่ ได้รับการทาสีรองพื้นแล้ว ส่วนบริเวณพื้นผิวที่จะสัมผัสกับคอนกรีตหรือจะฝังในคอนกรีต ไม่ต้องทาสีรองพื้น
- การทาสีครั้งที่ 2 (SECOND PRIMING)
เมื่อได้ประกอบติดตั้งชิ้นส่วนเข้าที่เรียบร้อยแล้ว ให้ทำความสะอาดผิวตามรอยต่อเชื่อม รวมทั้งหัว BOLT และ NUT ให้สะอาดเรียบร้อย ตามวิธีทำความสะอาดผิวทาสีและหลังจากได้รับการตรวจสอบ จากผู้ควบคุมงานแล้ว หากปรากฏว่าชิ้นทาสีรองพื้นครั้งแรกที่ทาไว้เกิดความเสียหายขึ้นเนื่องมาจากการ ติดตั้งชิ้นส่วนดังกล่าว ให้ทำการทาสีรองพื้นซ้ำอีกครั้ง ตรงบริเวณที่เกิดความเสียหาย เมื่อได้รับการทำความสะอาดผิวทาสีรองพื้นครั้งแรกแล้ว จึงดำเนินการทาสีรองพื้นครั้งที่ 2 ได้
- การทาสีชั้นทับหน้า (FINISH COAT)
ในกรณีบริเวณที่จะทาสีชิ้นส่วนโครงสร้างเหล็กต่าง ๆ สัมผัสกับคอนกรีต จะต้องรอให้งานคอนกรีตเสร็จเรียบร้อย เสียก่อน และทาชิ้นทาสีรองพื้นครั้งที่ 2 ได้รับความเสียหายเนื่องจากงานคอนกรีต หรืองานติดตั้งอุปกรณ์ อย่างอื่น ให้จัดการทำความสะอาดตรงจุดนั้น และทาสีรองพื้นครั้งที่ 2 ใหม่ รอให้สีรองพื้นแห้ง เมื่อได้รับ การตรวจสอบจากผู้ควบคุมงานเรียบร้อยแล้ว และได้รับการ ควบคุมอนุมัติจากผู้ควบคุมงานแล้ว จึงให้ผู้รับจ้างทำการทาสีชั้นทับหน้าได้

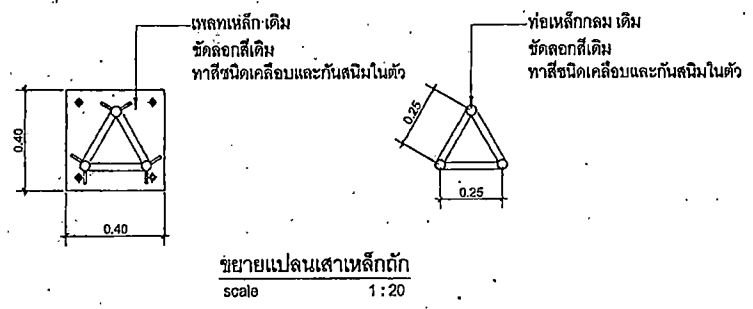
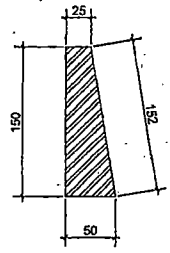
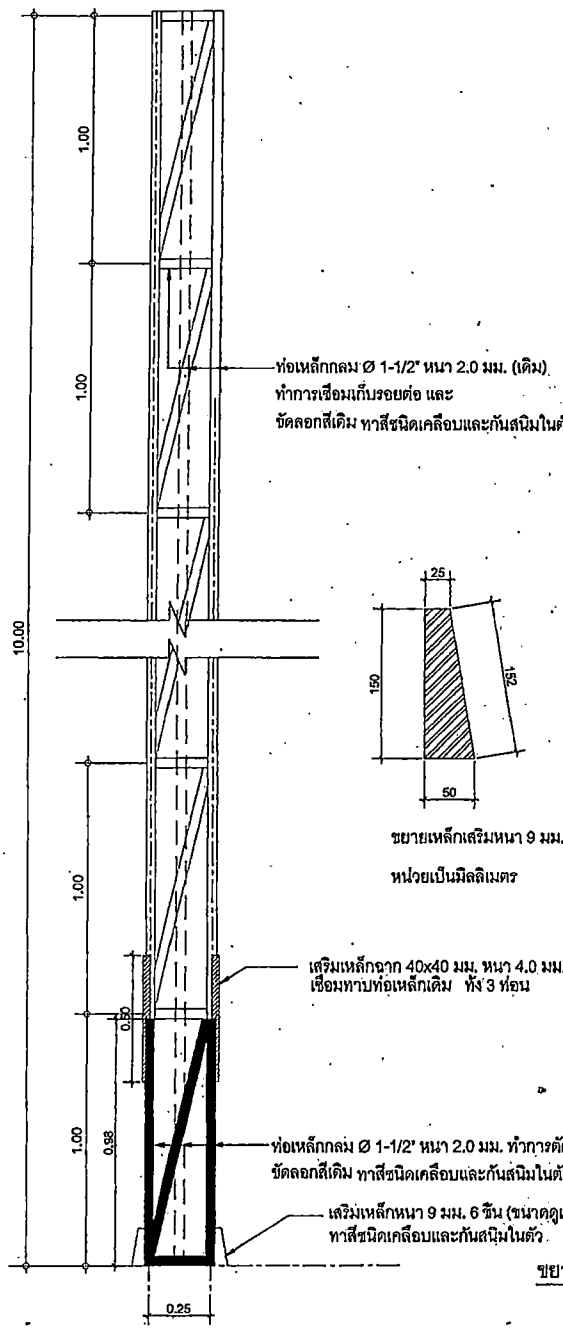



สำนักการช่าง
เทศบาลนครขอนแก่น

หมายเหตุ

- แบบอาจเป็นเพียงได้ความเหมาะสม โดยไม่ได้รับความเห็นชอบจากคณะกรรมการช่างพื้นที่
- มีสิ่งขุดที่ขุดเป็นแนวกรกเป็นได้กำหนดเป็นอย่างอื่น
- ให้ผู้จ้างขุดเปิดให้วัดกุดก่อสร้างก่อนดำเนินการก่อสร้างหัดคณะกรรมการช่างพื้นที่
- ให้ผู้จ้างก่อสร้างมีใบโครงการแบบมาตรฐานเทศบาลนครขอนแก่นไม่น้อยกว่า 1 ไร่

เขียน - ศำรจาง	
สถาปนิก	
วิศวกร	
หน.ส.แบบแผนฯ	
ผอ.ส่วนควบคุมอาคาร	ผู้คุมเมือง

ผอ.สำนักช่าง

ปลัดเทศบาล

อนุมัติ
นายกเทศมนตรี

แบบก่อสร้าง
โครงการปรับปรุงสนามฟุตบอล
บริเวณสวนสาธารณะฝั่งสูงฝั่งเขต 2

แบบเลขที่	แผ่นที่ 10
กค. 085 /2567	รวม 17 แผ่น

คุณภาพที่ 2567

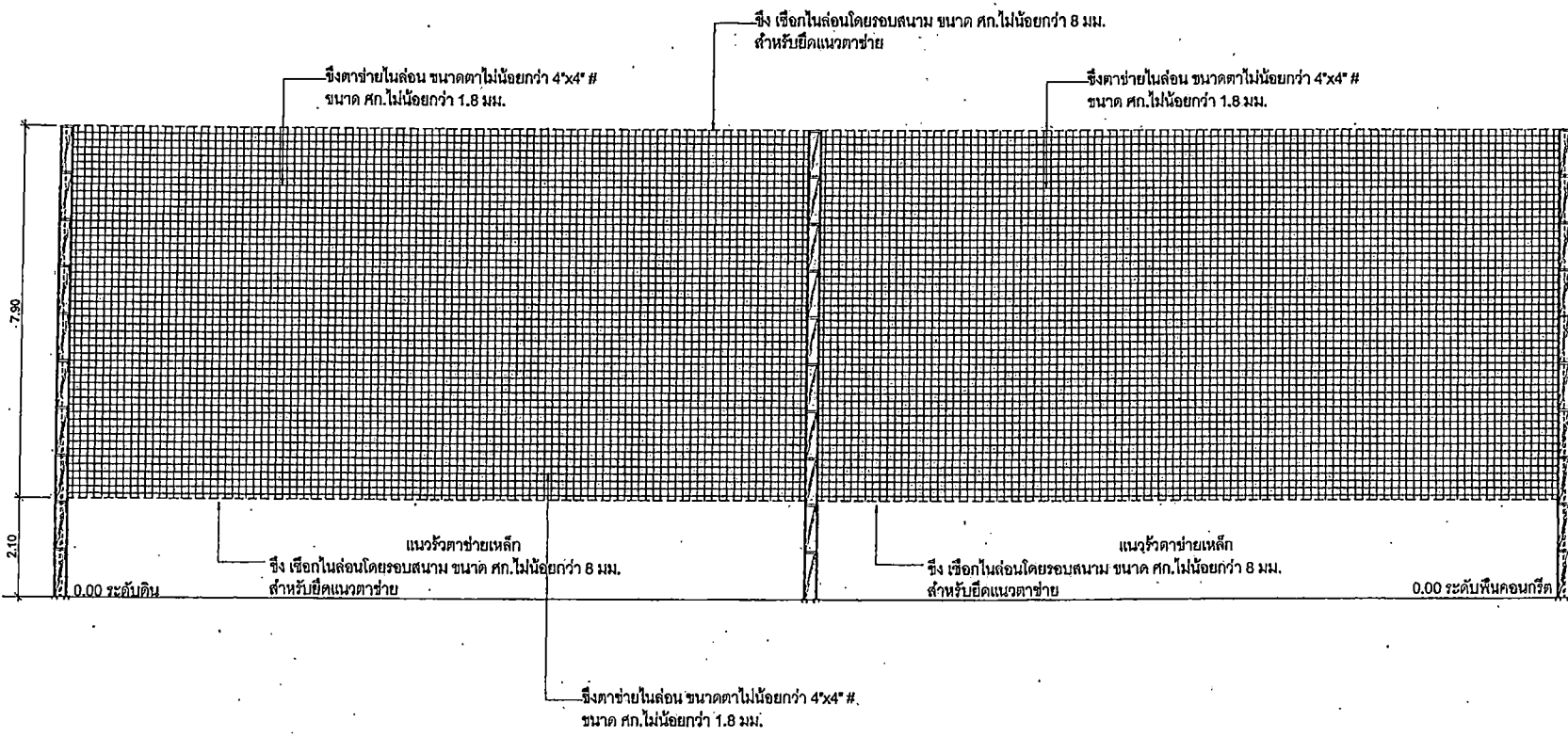

ทำการติดตั้งตาข่ายในล่อน ขนาดตาไม่น้อยกว่า 4x4" # ขนาด ศก.ไม่น้อยกว่า 1.8 มม. ปริมาณรวมไม่น้อยกว่า 2,422 ต.ระ.ม. พร้อมเหล็กในล่อนซึ่งยึดตาข่าย

งานติดตั้งซึ่งตาข่ายในล่อน
scale 1 : 100

เชื่อมต่อกับระบบไฟฟ้าเดิม
 สายไฟฟ้า 2-6 Sq.mm. THW.
 เดินลอยฝากเสาไฟฟ้าคอนกรีตเดิม
 ความยาวสายรวมไม่น้อยกว่า 40 เมตร

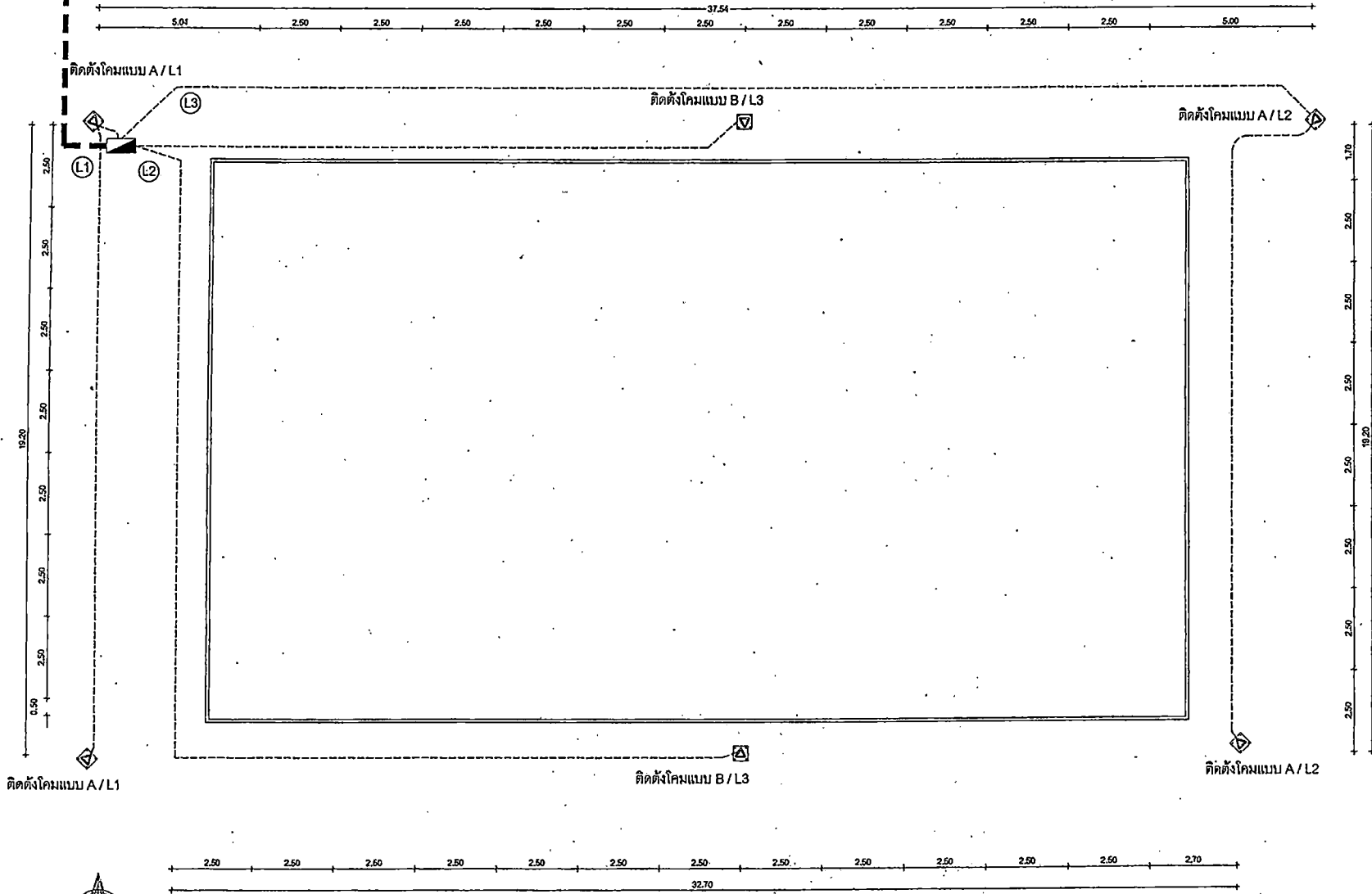

สำนักงานช่าง
 เทศบาลนครขอนแก่น

หมายเหตุ

- แบบอาจปรับเปลี่ยนได้ตามความเหมาะสม โดยได้รับความเห็นชอบจากคณะกรรมการช่างมหิตล
- มิติข้างอื่นเป็นเมตร ยกเว้นให้กำกับเป็นมิลลิเมตร
- ให้ช่างตรวจสอบมิติไฟฟ้าก่อนดำเนินการก่อสร้าง
- ให้ช่างตรวจสอบการผูกมัดสายไฟก่อนดำเนินการ
- ให้ช่างตรวจสอบการผูกมัดสายไฟก่อนดำเนินการ
- มาตรฐานเทศบาลนครขอนแก่น ไม่ต่ำกว่า 1 นิ้ว

เขียน - สร่าง	
สถาปนิก	
วิศวกร	
หน.ฝ่ายแผนฯ	
ผอ.ส่วนควบคุมอาคารและผังเมือง	
ผอ.สำนักงานช่าง	
ปลัดเทศบาล	
อนุมัติ	
นายกเทศมนตรี	

แบบก่อสร้าง
 โครงการปรับปรุงสนามฟุตบอล
 บริเวณสวนสาธารณะเมืองทุ่งสร้างเขต 2

แบบเลขที่	แผ่นที่ 11
กท. 085 /2567	รวม 17 แผ่น

กรุงเทพมหานคร 2567

ผังบริเวณตำแหน่งระบบไฟฟ้าแสงสว่าง
 scale 1:125



สำนักงานช่าง
เทศบาลนครขอนแก่น

หมายเหตุ

- แบบอาจเปลี่ยนแปลงได้ตามความเหมาะสม โดยไม่ได้รับความเห็นชอบจากคณะกรรมการตรวจรับพัสดุ
- มีค่าจ้างที่เห็นชอบแล้วแต่ยังไม่ได้นำมาคำนวณอย่างอื่น
- ให้ผู้รับจ้างระบุชนิดวัสดุที่ใช้ก่อสร้างก่อนดำเนินการก่อสร้างเพื่อคณะกรรมการตรวจรับพัสดุ
- ให้ผู้รับจ้างก่อสร้างภายใต้การควบคุมและตรวจสอบมาตรฐานเทศบาลนครขอนแก่น ไม่น้อยกว่า 1 ชั้น

เขียน - สำรวจ	
สถาปนิก	
วิศวกร	
หน.ฝ่ายแบบแผนฯ	
ผอ.ส่วนควบคุมอาคารและผังเมือง	
ผอ.สำนักงานช่าง	
ปลัดเทศบาล	
อนุมัติ	
นายกเทศมนตรี	

แบบก่อสร้าง
โครงการปรับปรุงสนามฟุตบอล
บริเวณสวนสาธารณะฝั่งทุ่งศรีฟ้า เขต 2

แบบเลขที่
กศ. 085 /2567

แผ่นที่ 13
รวม 17 แผ่น

- กุมภาพันธ์ 2567

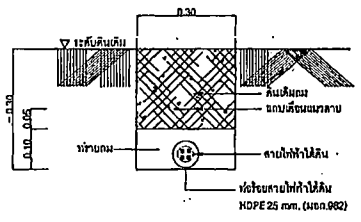
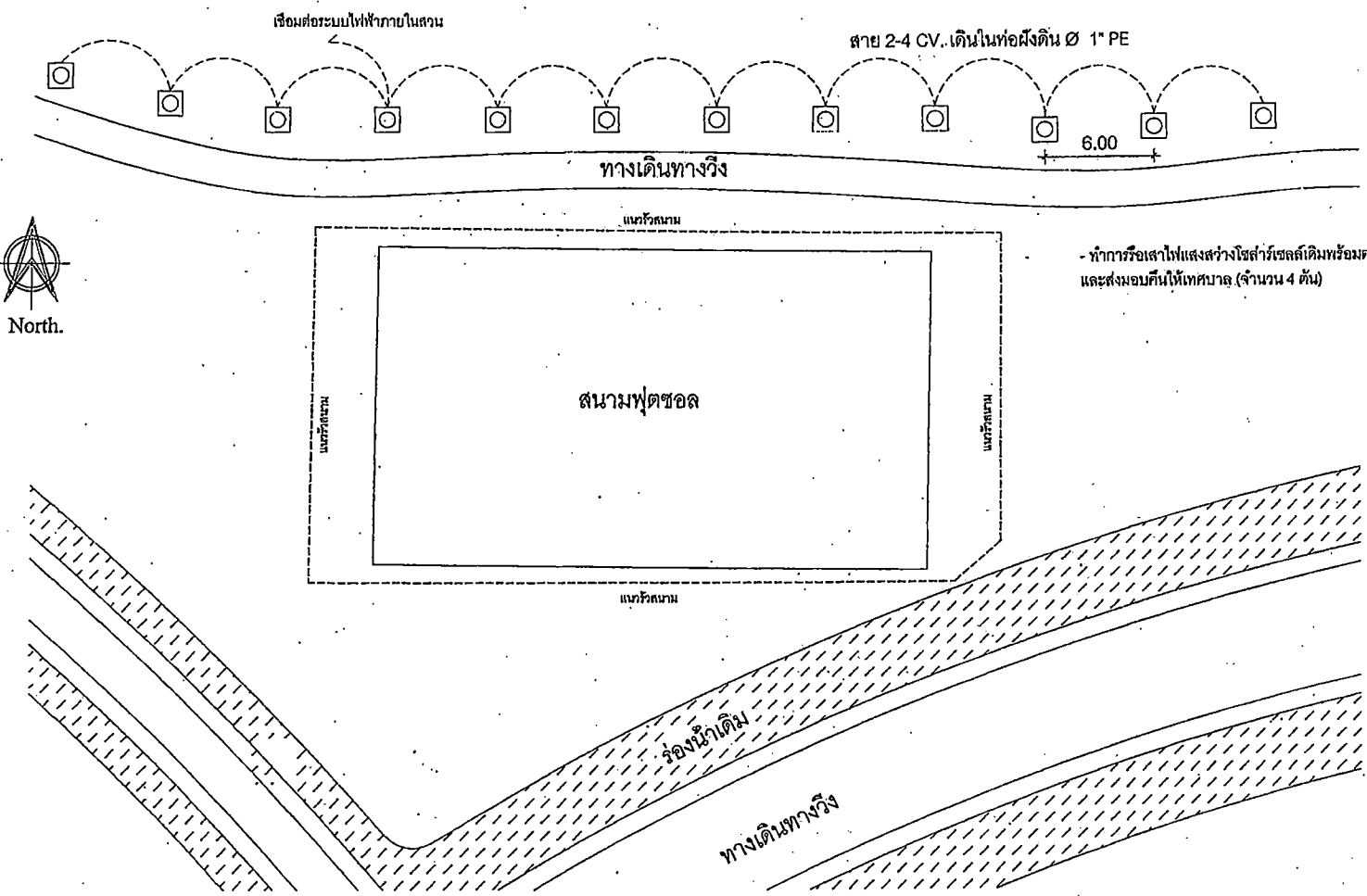

แบบตัดขวางของเสาไฟให้ติดตั้งบนผิวดิน

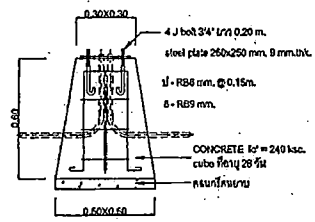

เสาไฟส่องสว่าง สูง 4 เมตร
LED 35W

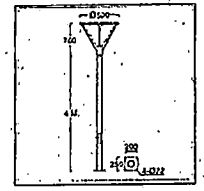

- ชุดโคมทำด้วย อลูมิเนียมคุณภาพดี ทาสี Powder Coat
- โคมกระจกใส
- กันน้ำ กันฝุ่น IP 66
- ใช้หลอด LED มาตรฐาน มอก. 1955/2551
- ค่าความสว่าง > 2,450 lm
- ค่าอุณหภูมิสี 3000K
- อายุการใช้งาน > 60,000 ชม.
- เสาเหล็กชุบสังกะสี สูง 4 เมตรทำสีภายนอก

ผังบริเวณติดตั้งเสาไฟส่องสว่างสูง 4 เมตร
Scale 1:250



สำนักงานช่าง
เทศบาลนครขอนแก่น

หมายเหตุ

- แผนของปรับปรุงนี้มิได้หมายความว่าจะมอบ
โดยให้มีความถี่ขึ้นจากคณะกรรมการ
ตรวจรับก็ได้
- มิได้สงวนลิขสิทธิ์เป็นกรรม
สิทธิ์ในได้ไว้แต่เป็นของ
- ผู้รับจ้างจะอนุมัติให้ใช้ชุดสร้างก่อนดำเนินการ
การก่อสร้างต่อคณะกรรมการตรวจรับก็ได้
- ผู้รับจ้างก่อสร้างขออนุมัติจากเทศบาลนครขอนแก่น
มาตรฐานเทศบาลนครขอนแก่น
ไม่น้อยกว่า 1 ปี

เขียน - ศาสตร์	
สถาปนิก	
วิศวกร	
อนุมัติแบบแผน	

ผอ.ส่วนควบคุมอาคารและผู้เฝ้า
มอ.สำนักงานช่าง

ปลัดเทศบาล

อนุมัติ
นายกเทศมนตรี

แบบก่อสร้าง
โครงการปรับปรุงสนามฟุตบอล
บริเวณสวนสาธารณะเมืองฟ้าสว่างเขต 2

แบบเลขที่ 085 /2567
แผ่นที่ 15
รวม 17 แผ่น

กฎหมาย 2567

ลำดับ	ชนิด	ขนาด	จำนวน/ตัว
①	เหล็กแผ่น	200 x 136 x 242 Thk.3 mm.	16
②	เหล็กแผ่น	206 x 140 x 250 Thk.3 mm.	6
③	เหล็กฉาก	2L - 40 x 40 x 4 x 600	3
④	เหล็กฉาก	L - 40 x 40 x 4 x 500	9
⑤	เหล็กฉาก	L - 40 x 40 x 4 x 300	8
⑥	เหล็กฉาก	2L - 40 x 40 x 4 x 1100	3
⑦	เหล็กฉาก	2L - 40 x 40 x 4 x 1220	3
⑧	เหล็กฉาก	2L - 40 x 40 x 4 x 1800	3
⑨	เหล็กฉาก	2L - 40 x 40 x 4 x 1800	3
⑩	เหล็กฉาก	L - 40 x 40 x 4 x 1460	22
⑪	เหล็กฉาก	L - 40 x 40 x 4 x 1800	2

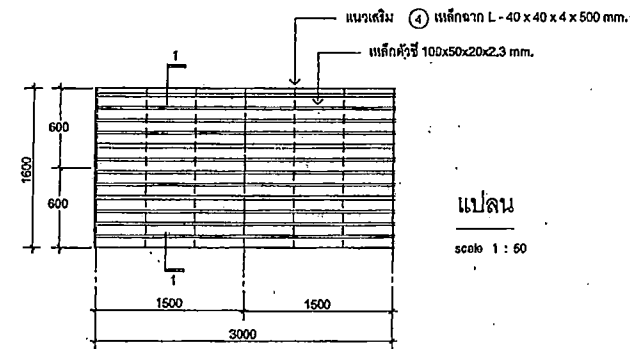

แปลน
scale 1 : 50

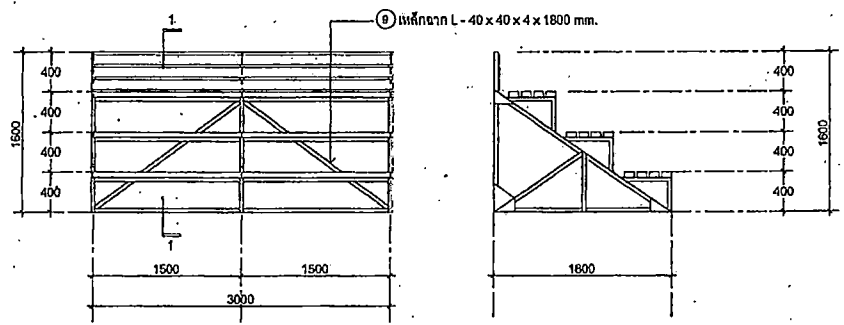

รูปด้านหน้า
scale 1 : 50

รูปด้านข้าง
scale 1 : 50

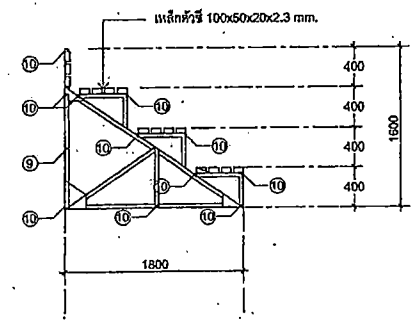

รูปตัด 1-1
scale 1 : 50

แบบร่างโครงสร้างเหล็ก
scale 1 : 50

หมายเหตุ - งานเหล็กให้ทำความสะอาดคราบน้ำมันและทำสนิมเคลือบและกันสนิมในตัวให้ทำไม่น้อยกว่า 2 รอบ
- ทำการก่อสร้างจำนวน 4 ตัว



สำนักงานฯ
เทศบาลนครขอนแก่น

หมายเหตุ

- ขอบอาจปรับเปลี่ยนได้ตามความเหมาะสม โดยไม่ได้รับความเห็นชอบจากคณะกรรมการฯ
- มีค้ำจันทันเป็นแบบ
- กรณีไม้ใช้ทำค้ำเป็นประจักษ์
- ให้ผู้รับจ้างระบุชนิดไม้ที่ใช้ค้ำก่อสร้างก่อนดำเนินการ
- การก่อสร้างต้องปฏิบัติตามมาตรฐานที่กัก
- ให้ผู้รับจ้างก่อสร้างภายใต้การควบคุมมาตรฐานเทศบาลนครขอนแก่น
- ไม่เกินค่า 1 บาท

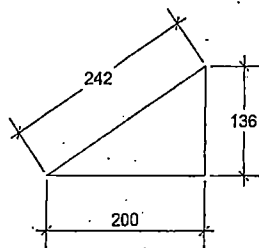
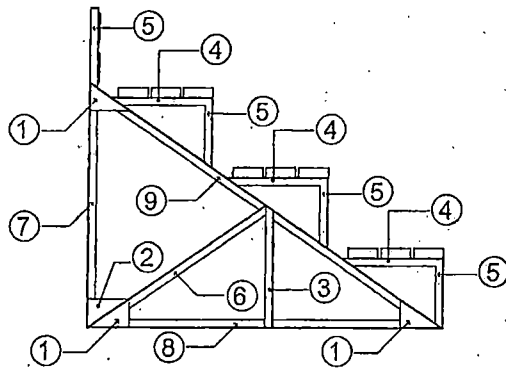

①

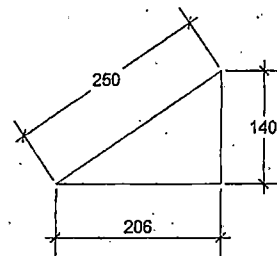

②

ตำแหน่ง	ชนิด	ขนาด	จำนวน/ตัว
①	เหล็กแผ่น	200 x 138 x 242 Thk.3 mm.	18
②	เหล็กแผ่น	206 x 140 x 250 Thk.3 mm.	6
③	เหล็กฉาก	2L - 40 x 40 x 4 x 600	3
④	เหล็กฉาก	L - 40 x 40 x 4 x 500	9
⑤	เหล็กฉาก	L - 40 x 40 x 4 x 300	8
⑥	เหล็กฉาก	2L - 40 x 40 x 4 x 1100	3
⑦	เหล็กฉาก	2L - 40 x 40 x 4 x 1220	3
⑧	เหล็กฉาก	2L - 40 x 40 x 4 x 1800	3
⑨	เหล็กฉาก	2L - 40 x 40 x 4 x 1800	3
⑩	เหล็กฉาก	L - 40 x 40 x 4 x 1460	22
⑪	เหล็กฉาก	L - 40 x 40 x 4 x 1800	2

แบบขยายชิ้นส่วน

scale 1 : 25

เขียน - ดำรง
สถาปนิก
วิศวกร
ทน.ฝ.แบบแผนฯ

ผอ.ส่วนควบคุมอาคารและผังเมือง
ผอ.สำนักช่าง

ปลัดเทศบาล

อนุมัติ
นายกเทศมนตรี

แบบก่อสร้าง
โครงการปรับปรุงแผนผังเขต
บริเวณถนนเสาวภาประเวฬุรังสิตฝั่งทิศ 2

แบบเลขที่
กส. 085 /2567
แผ่นที่ 16
รวม 17 แผ่น

กฎหมายที่ 2567



สำนักงาน
เทศบาลนครขอนแก่น

หมายเหตุ

- เสนออาจปรับเปลี่ยนได้ตามความเหมาะสม โดยไม่ได้รับความเห็นชอบจากคณะกรรมการตรวจรับพัสดุ
- มีสีต่างๆที่คล้ายกันบนกระดาษพิมพ์ไม่ได้กำหนดเป็นอย่างไร
- ให้ผู้รับจ้างตรวจสอบดูให้ถี่ถ้วนก่อนดำเนินการก่อสร้าง
- ให้ผู้รับจ้างส่งเอกสารการตรวจรับพัสดุ
- ให้ผู้รับจ้างส่งใบปิดซองการประมูลแบบมาตรฐานเทศบาลนครขอนแก่น
- ใช้นิยามค่า 1 บาท

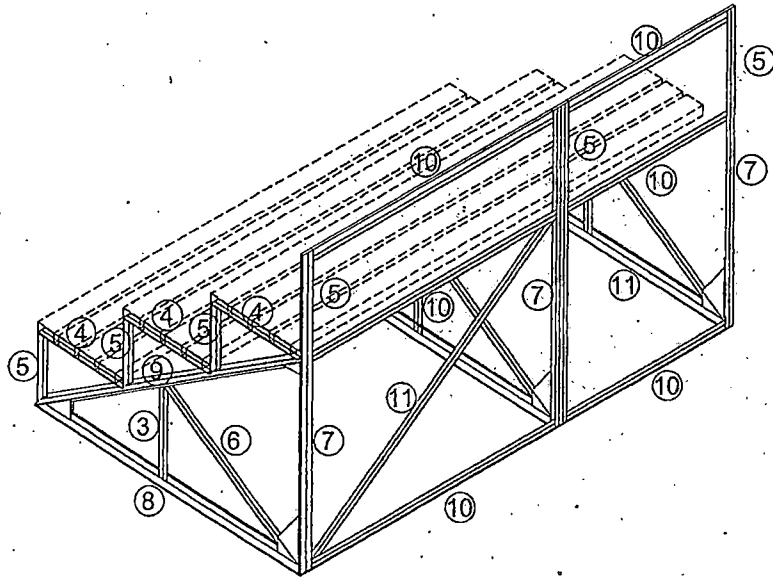

แบบขยายชิ้นส่วน ISOMETRIC

scale 1 : 25

ตำแหน่ง	ชนิด	ขนาด	จำนวน/ตัว
①	เหล็กแผ่น	200 x 136 x 242 Thk.3 mm.	18
②	เหล็กแผ่น	208 x 140 x 250 Thk.3 mm.	6
③	เหล็กฉาก	2L - 40 x 40 x 4 x 600	3
④	เหล็กฉาก	L - 40 x 40 x 4 x 600	9
⑤	เหล็กฉาก	L - 40 x 40 x 4 x 300	8
⑥	เหล็กฉาก	2L - 40 x 40 x 4 x 1100	3
⑦	เหล็กฉาก	2L - 40 x 40 x 4 x 1220	3
⑧	เหล็กฉาก	2L - 40 x 40 x 4 x 1800	3
⑨	เหล็กฉาก	2L - 40 x 40 x 4 x 1800	3
⑩	เหล็กฉาก	L - 40 x 40 x 4 x 1460	22
⑪	เหล็กฉาก	L - 40 x 40 x 4 x 1800	2

เขียน - ตรวจสอบ	
สถาปนิก	
วิศวกร	
หน.ผ.แบบแผนฯ	

ผอ.ส่วนควบคุมอาคารและผังเมือง

ผอ.สำนักช่าง

ปลัดเทศบาล

อนุมัติ

นายกเทศมนตรี

แบบก่อสร้าง
โครงการปรับปรุงสนามฟุตบอล
บริเวณสวนสาธารณะฝั่งหลังห้างเฟลด์ 2

แบบเลขที่	แผ่นที่ 17
กส. 085 /2567	รวม 17 แผ่น

หมายเลข 2567